

Physique des Particules et Physique Nucléaire

PHYS-F305

Année 2022-2023

Première partie - L. Favart

VI - Détection des particules

Contenu Chapitre VI

VI. Détection des particules

1. Schéma général des détecteurs aux collisionneurs
2. Identification des particules
3. Techniques de détection
 - 3.a Détecteurs à volume gazeux
 - 3.b Détecteurs à semi-conducteurs
 - 3.c Calorimètres
 - 3.d Détecteurs de muons
4. Expériences à cible fixe
5. Imagerie Cherenkov

Introduction

Détection: directe/indirecte

- directe : reconstruction et identification dans le détecteur ($e^{+/-}$, μ , γ , $\pi^{+/-}$, $K^{+/-}$, p , ions)
- indirecte : reconstruction grâce aux particules issues de la désintégration



si temps de vie tel que la distance parcourue dans le détecteur est > 0.5 cm

→ reconstruction d'un **vertex secondaire**

$$L = \beta \gamma c \tau = \frac{p}{m} c \tau$$

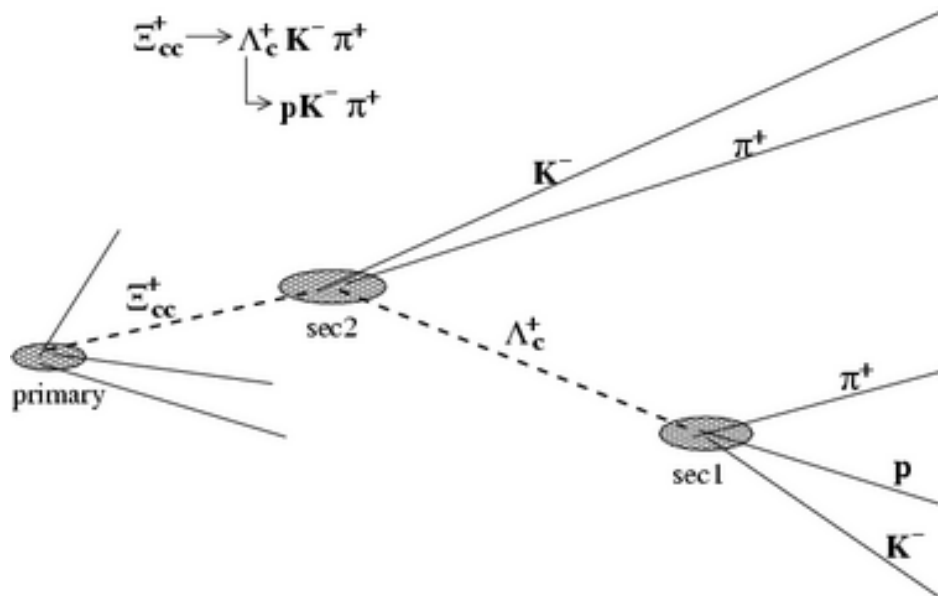

Distinguer vertex primaire et secondaire exige de faire appel à un détecteur de vertex offrant une résolution spatiale de $\sim 10 \mu\text{m}$, situé tout près de la région d'interaction.

Temps de vie des particules

	$c\tau$	contenu
μ	~ 659 m	
τ	~ 87 μm	
π^\pm	~ 7.8 m	$\bar{u}d$ ou $d\bar{u}$
π^0	~ 25 nm	$\bar{u}u$ / $d\bar{d}$
K^\pm	~ 3.7 m	$\bar{u}s$ ou $s\bar{u}$
K_s^0	~ 2.7 cm	$d\bar{s}$ / $s\bar{d}$
K_L^0	~ 15.5 m	$d\bar{s}$ / $s\bar{d}$
Λ^0	~ 7.9 cm	uds
Σ^\pm	~ 2.4 cm	uus / dds

	$c\tau$	contenu
D^\pm	~ 315 μm	$\bar{c}d$ ou $c\bar{d}$
D^0	~ 123 μm	$c\bar{u}$ / $\bar{c}u$
D_s^\pm	~ 147 μm	$c\bar{s}$ ou $\bar{c}s$
B^\pm	~ 502 μm	$\bar{u}b$ ou $u\bar{b}$
B^0	~ 462 μm	$d\bar{b}$ ou $b\bar{d}$
B_s^0	~ 438 μm	$s\bar{b}$ ou $b\bar{s}$
Λ_c^+	~ 60 μm	udc
Λ_b^0	~ 368 μm	udb

 traverse sans désintégration

 vtx secondaire éloigné

 vtx sec. rec. si très bonne résol.

 non discernable du vtx primaire

Mesure directe de la masse ?

Si mesure de p (détecteur de traces) et de E (calorimètre) \Rightarrow masse ?

$$m^2 = E^2 - p^2 \quad \Rightarrow \quad (\Delta m)^2 = \left(\frac{E\Delta E}{m}\right)^2 + \left(\frac{p\Delta p}{m}\right)^2$$

prenons un cas favorable mais réaliste:

$$|\vec{p}| = 3 \text{ GeV}, \quad \Delta p/p = 1\% \text{ et } \Delta E/E = 5 \%$$

$$\Rightarrow \Delta m = 0.5 \text{ GeV}$$

qui ne permet pas de distinguer un p (0.938 GeV) d'un K (0.494 GeV) ou d'un π (0.140 GeV)

\Rightarrow besoin d'autres méthodes (temps de vol, effect Cherenkov, $dE/dx, \dots$)

Schéma général des détecteurs aux collisionneurs

Les détecteurs aux collisionneurs sont constitués de différentes couches de détection cylindriques concentriques, que les particules émises sont susceptibles de traverser successivement:

- les détecteurs de traces et de vertex ■
- le solénoïde ■
- le calorimètre électromagnétique ■
- le calorimètre hadronique ■
- le détecteur de muons ■

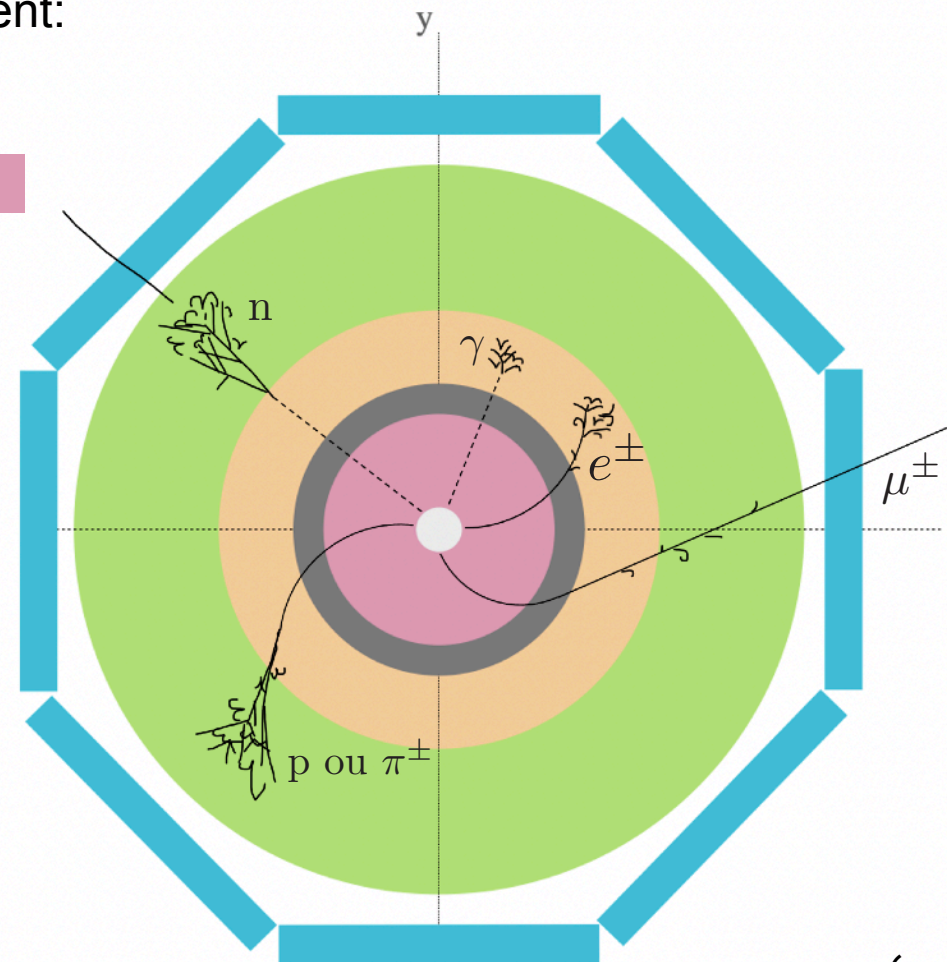

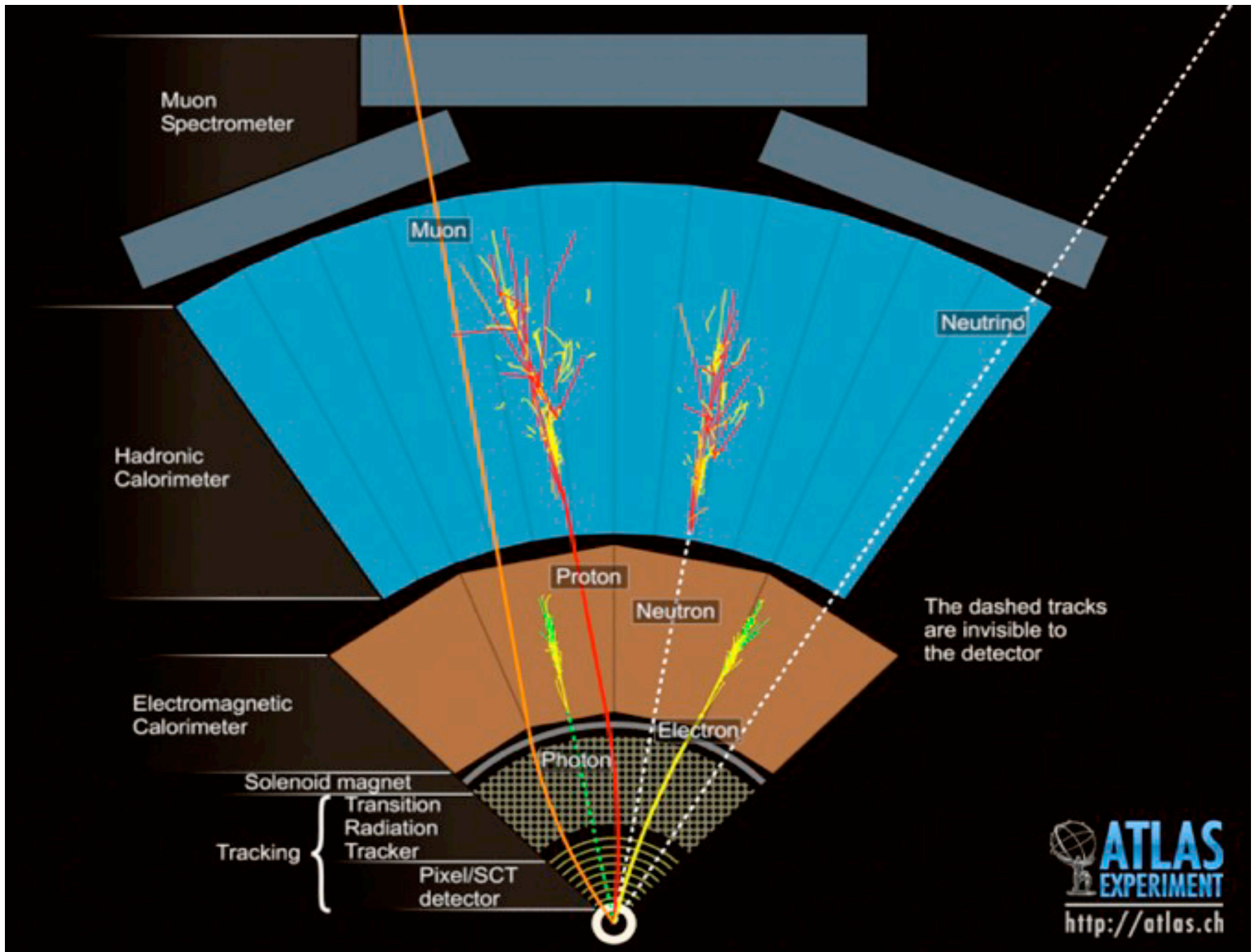

Pour détecter aussi les particules émises vers l'avant et vers l'arrière, on complète la partie cylindrique par deux bouchons (un seul dessiné):

bouchons
ou
« endcaps »
ou
« forward detectors »

reconstruction approchée
d'un éventuel neutrino
par bilan d'impulsion
dans les directions
transverses

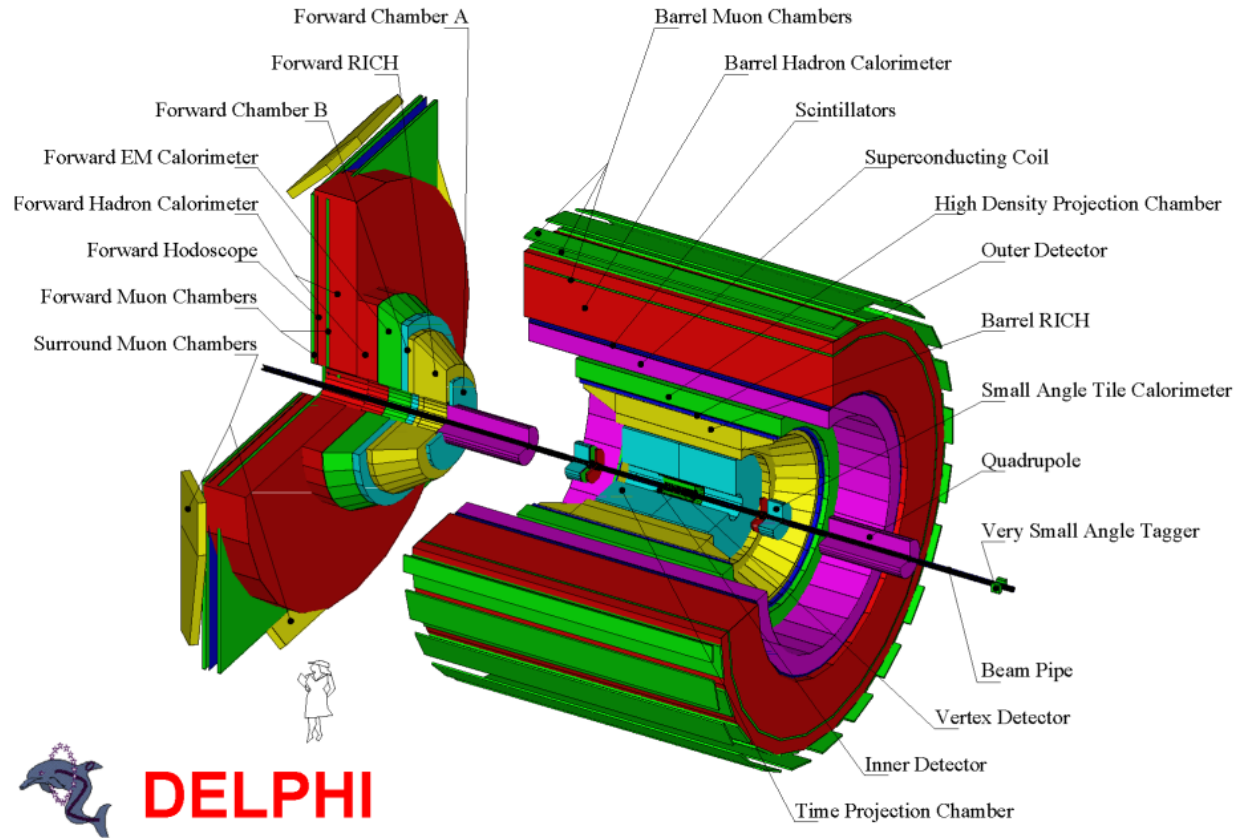

Identification par vertex secondaire

- Observation de particules charmées et porteuses de beauté dans le détecteur ALEPH, au LEP. Ces particules sont identifiées en reconstruisant leur masse invariante.

$$\Lambda_b^0 \rightarrow \Lambda_c^+ + \pi^-$$

$$\Lambda_c^+ \rightarrow p + K^- + \pi^+$$

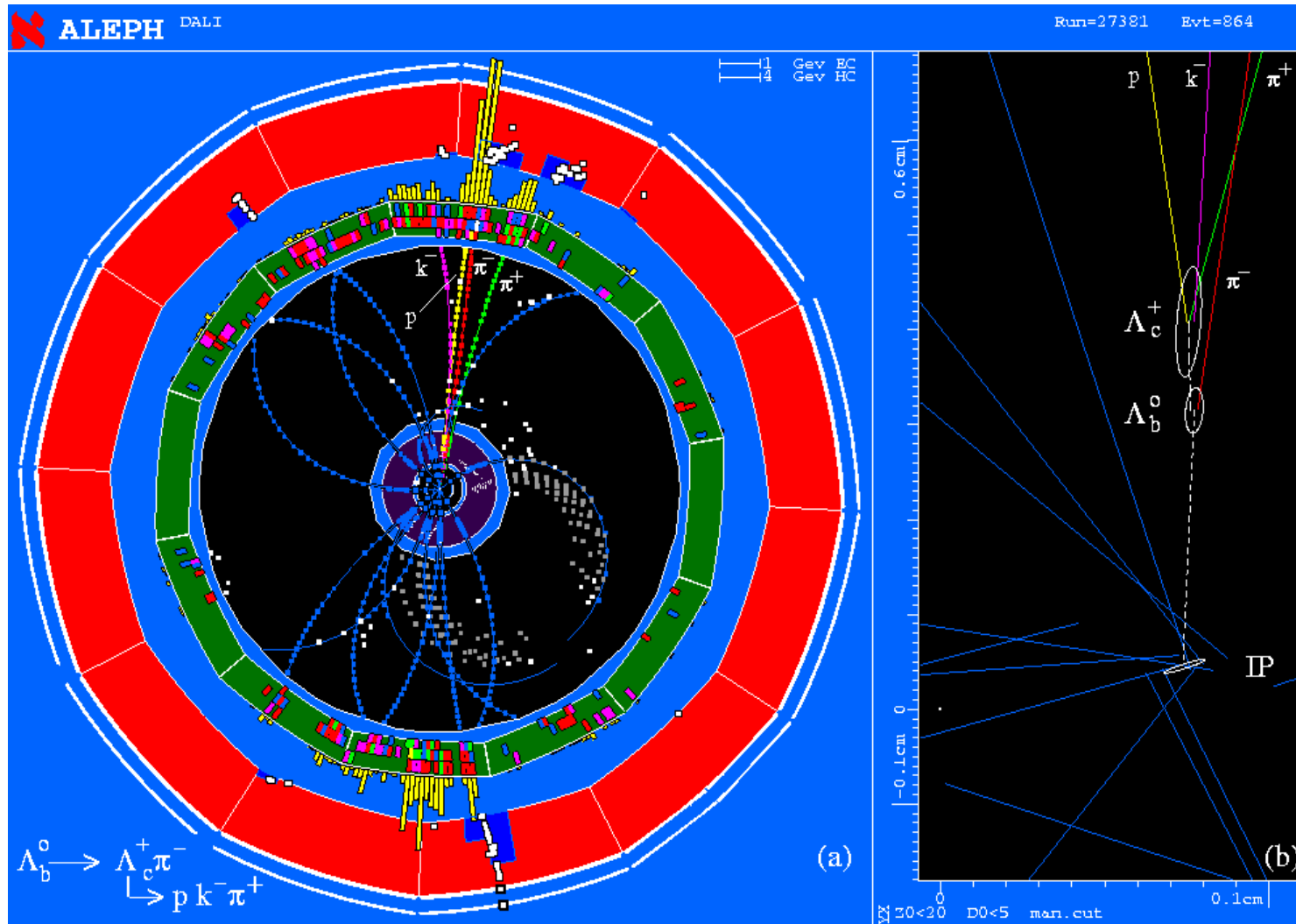

3.a Détecteur à volume sensible gazeux

ionisation des atomes : extraction d'un électron

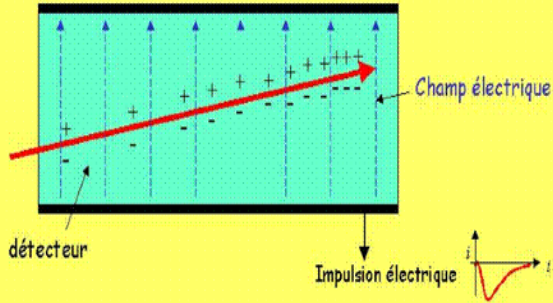

différents régimes en fonction de la différence de potentiel appliquée

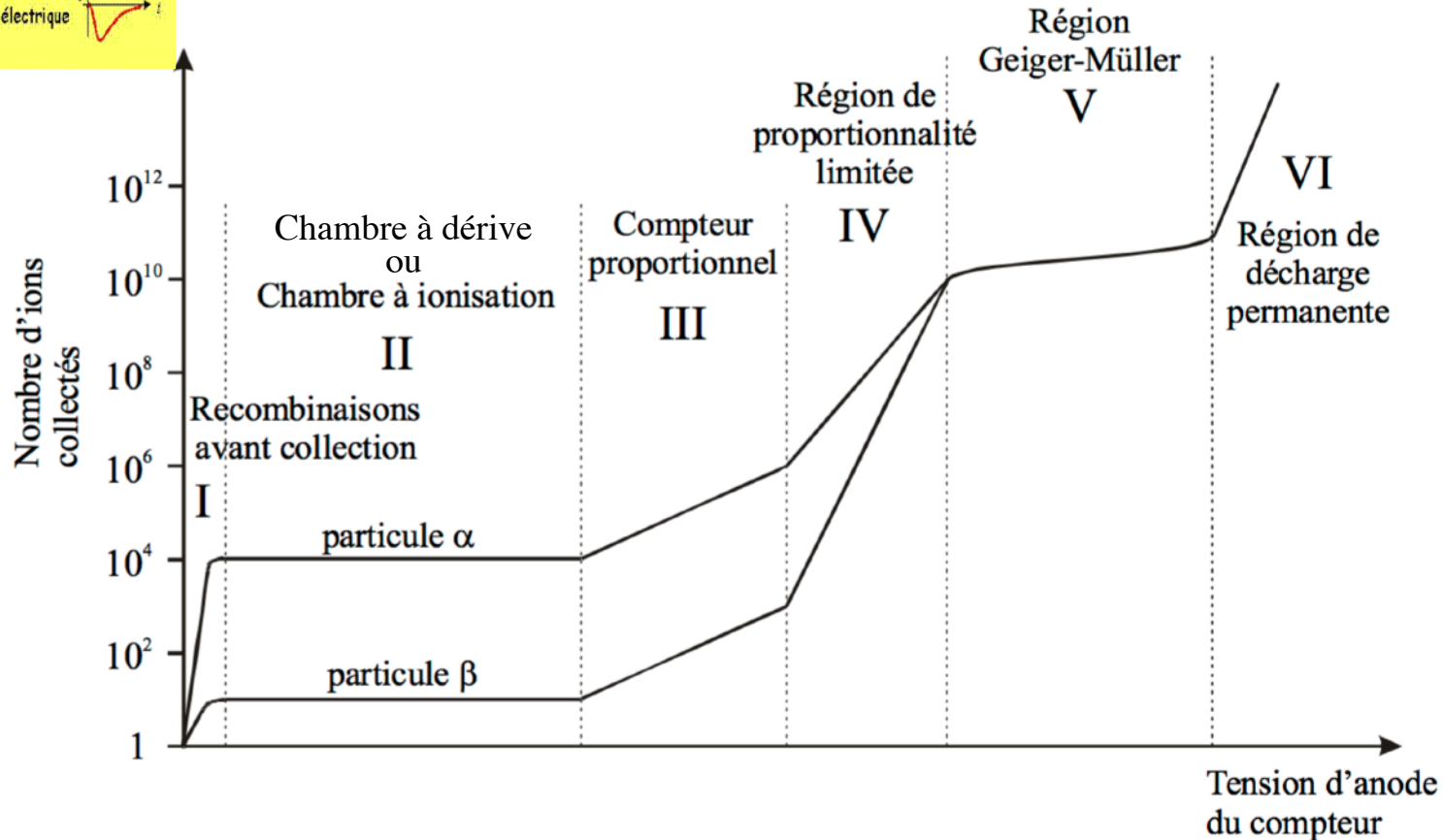

Différents régimes

Creation of discrete avalanches in a proportional counter

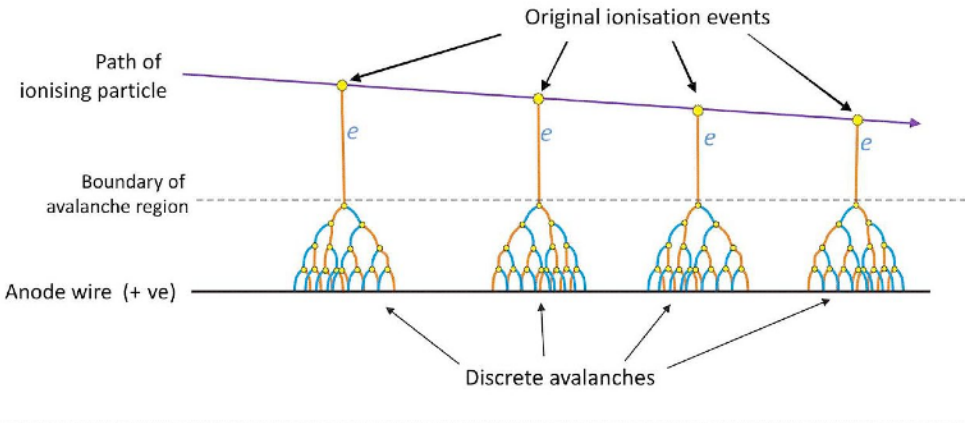

vue longitudinale

vue transverse - lignes du champ E

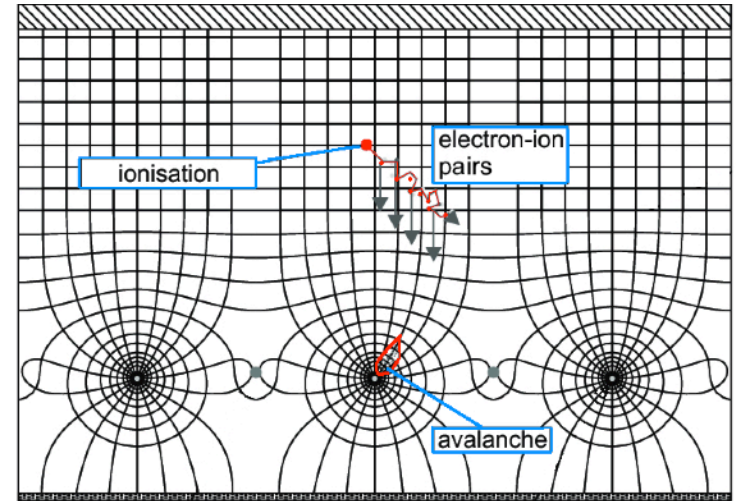

$$E \sim 1/r$$

→ Avalanche près de l'anode



e⁻ primaire

Spread of avalanches in a Geiger-Muller tube

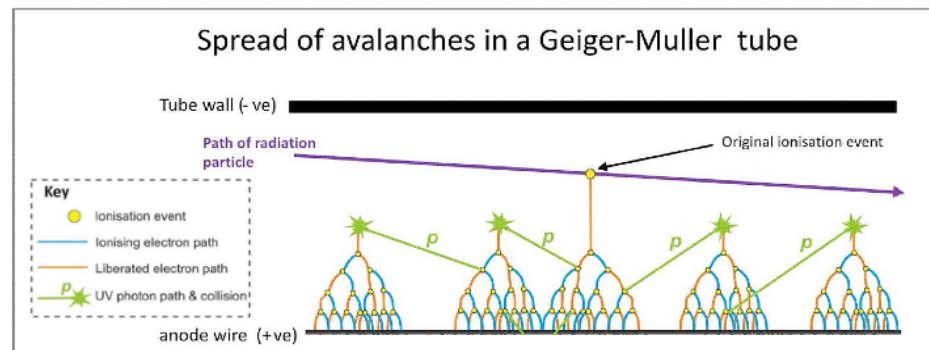

Géométries des électrodes

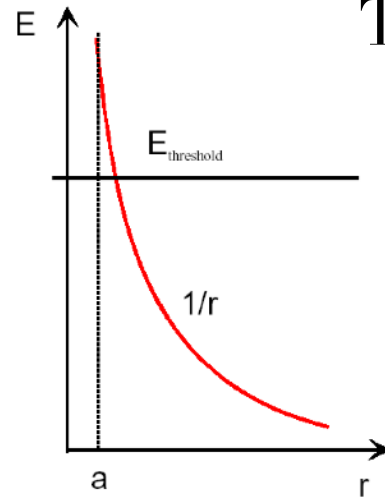
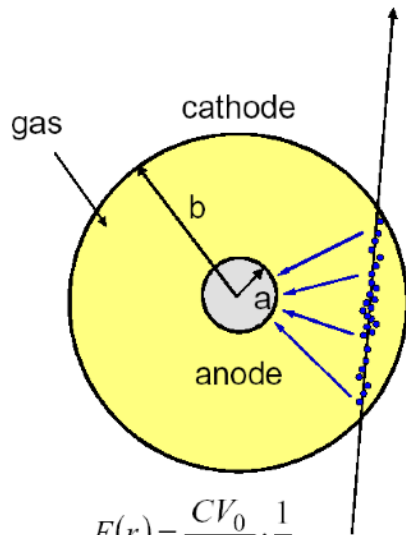

Typiquement :

$b=10 \text{ mm},$

$a=10\mu$

$$E(r) = \frac{CV_0}{2\pi\epsilon_0} \cdot \frac{1}{r}$$

$$V(r) = \frac{CV_0}{2\pi\epsilon_0} \cdot \ln \frac{r}{a}$$

$C = \text{capacitance / unit length}$

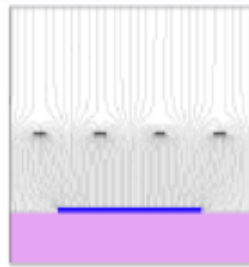

plaques
parallèles

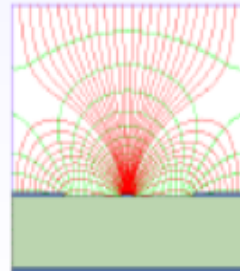

pistes

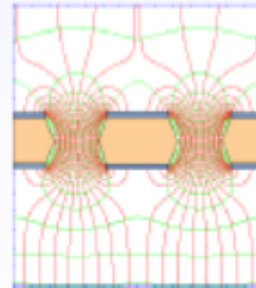

trous

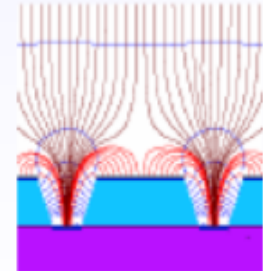

tranchées

La chambre à dérivation

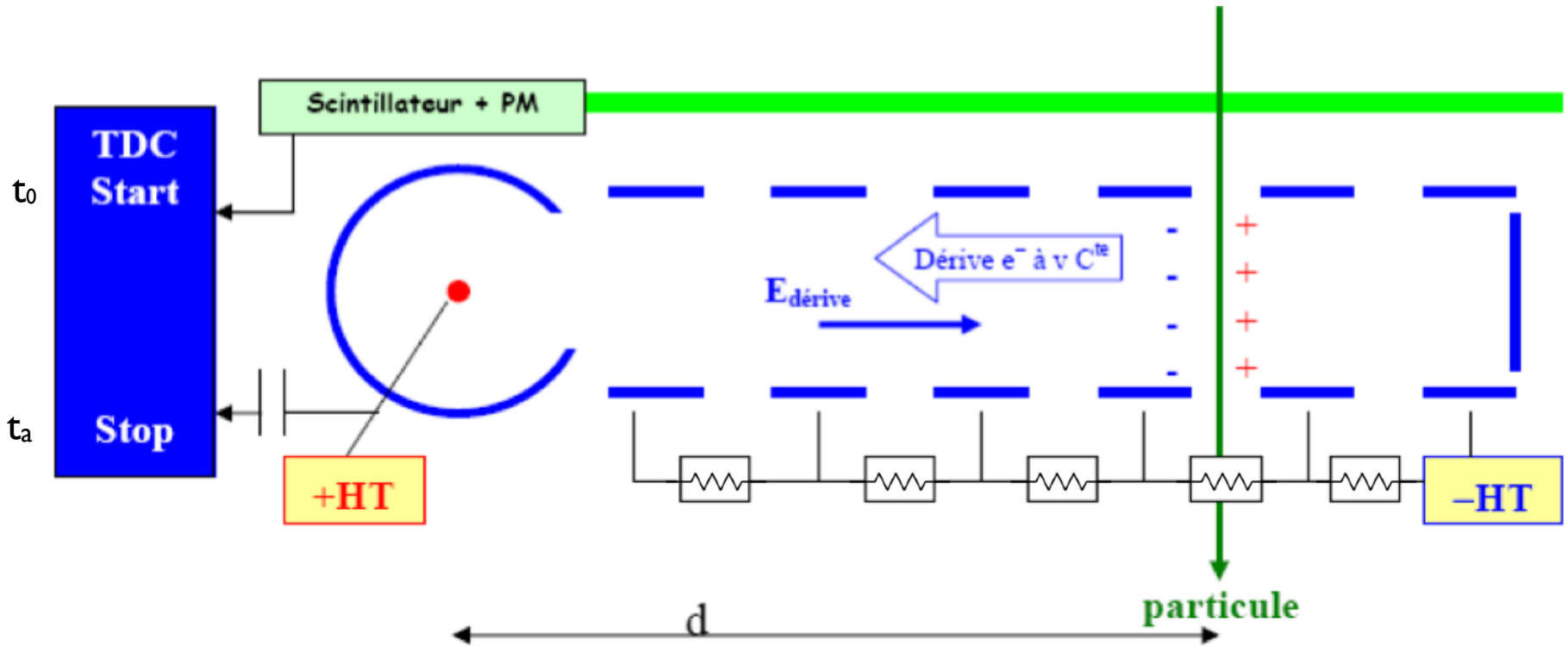

$$d = |\vec{v}|(t_a - t_0)$$

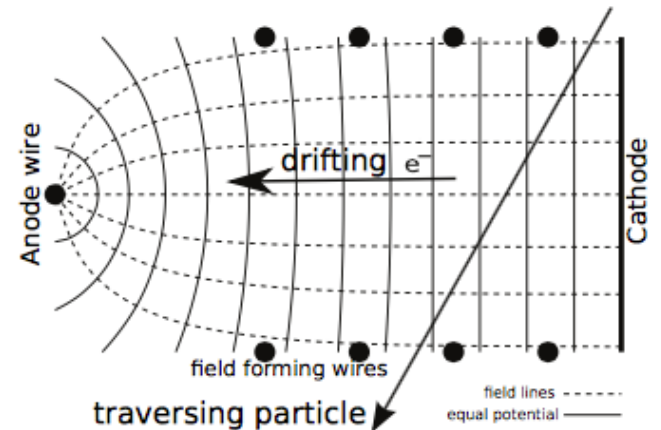

Chambre à dérive

- Chambre centrale cylindrique de l'expérience H1 (HERA)
- 15000 fils
- tension mécanique des fils ~ 6 tonnes

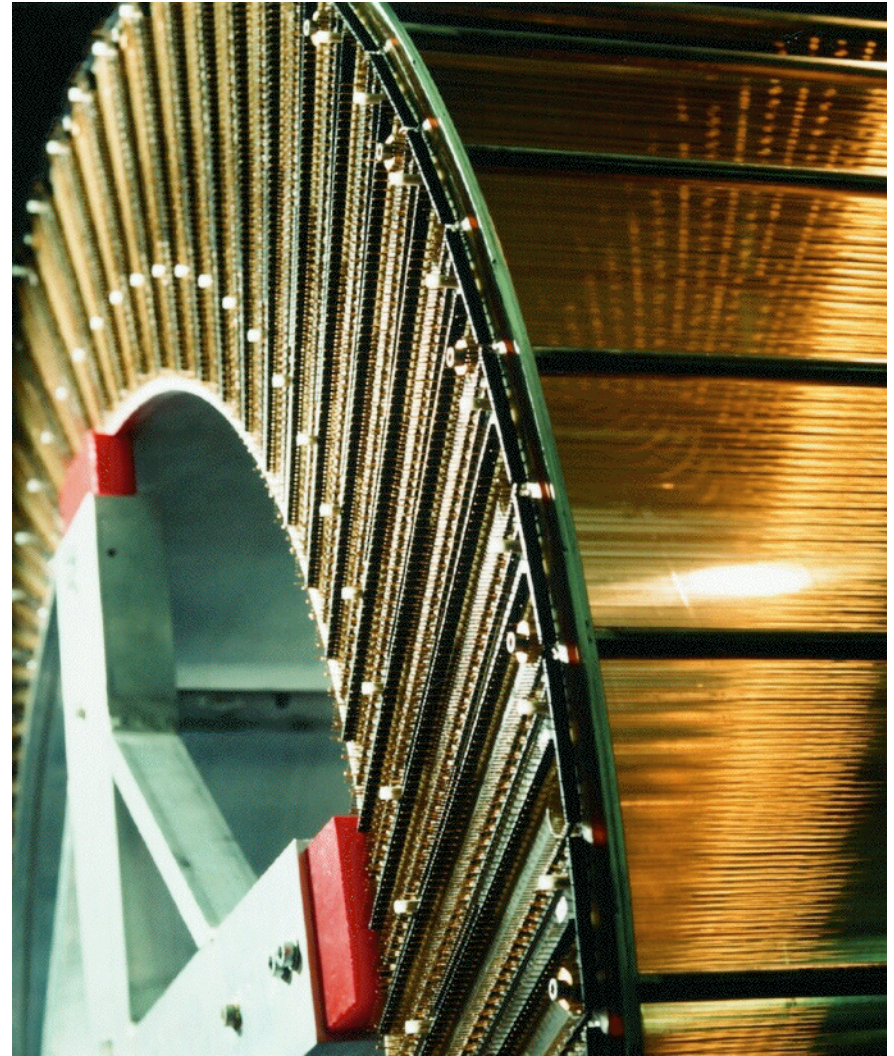
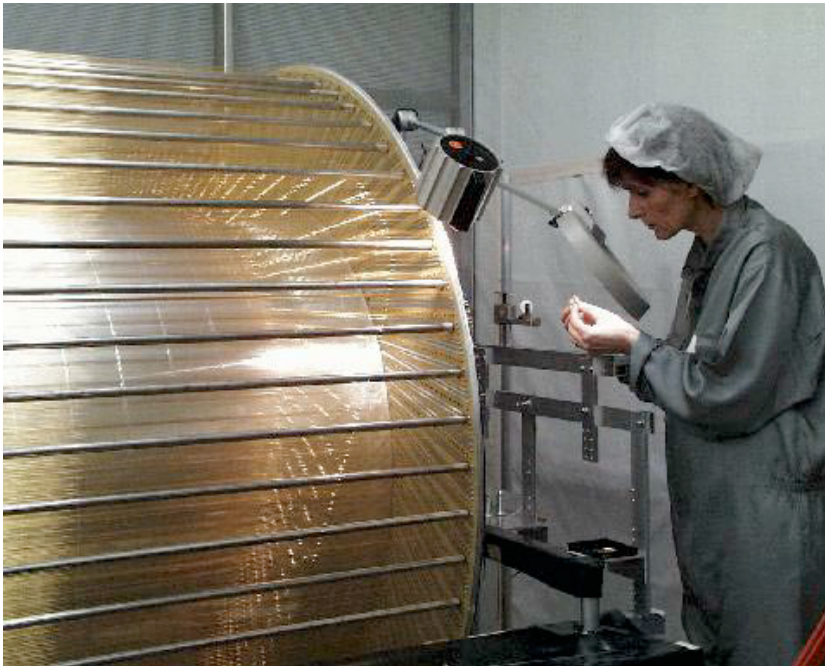

Chambre à dérivation

Schematic setup:

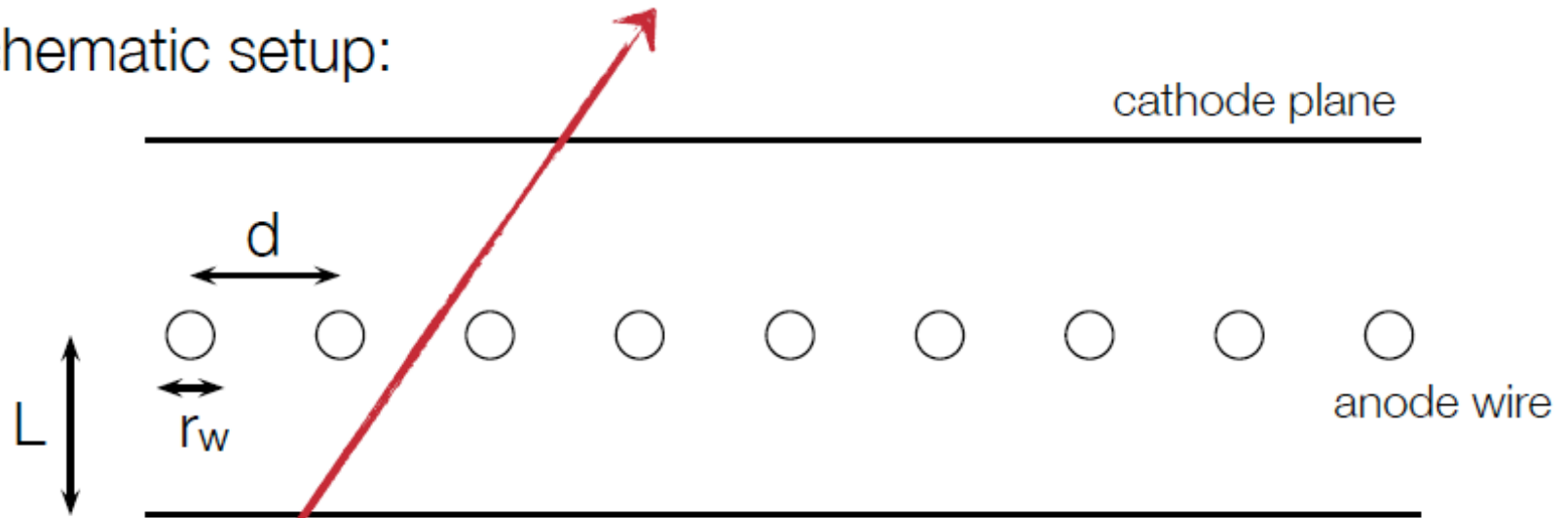

Parameters:

- $d = 2 - 4 \text{ mm}$
- $r_w = 20 - 25 \mu\text{m}$
- $L = 3 - 6 \text{ mm}$
- $U_0 = \text{several kV}$
- Total area: $O(\text{m}^2)$

Features:

- Tracking of charged particles
- Some PID capabilities via dE/dx
- Large area coverage
- High rate capabilities

particle track

Chambre proportionnelle multifils (MWPC)

- Exemple : les chambres à muons du détecteur LHCb au LHC : couvre une surface de $\sim 435 \text{ m}^2$ avec 1400 chambres et quelque 2.5 millions de fils !

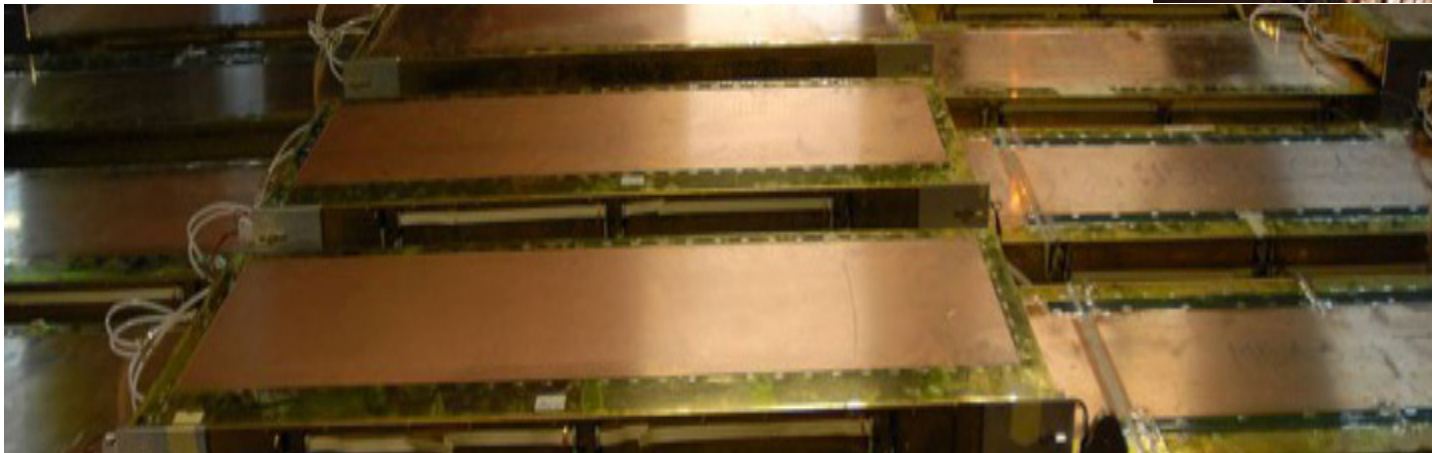

La chambre à projection temporelle (TPC)

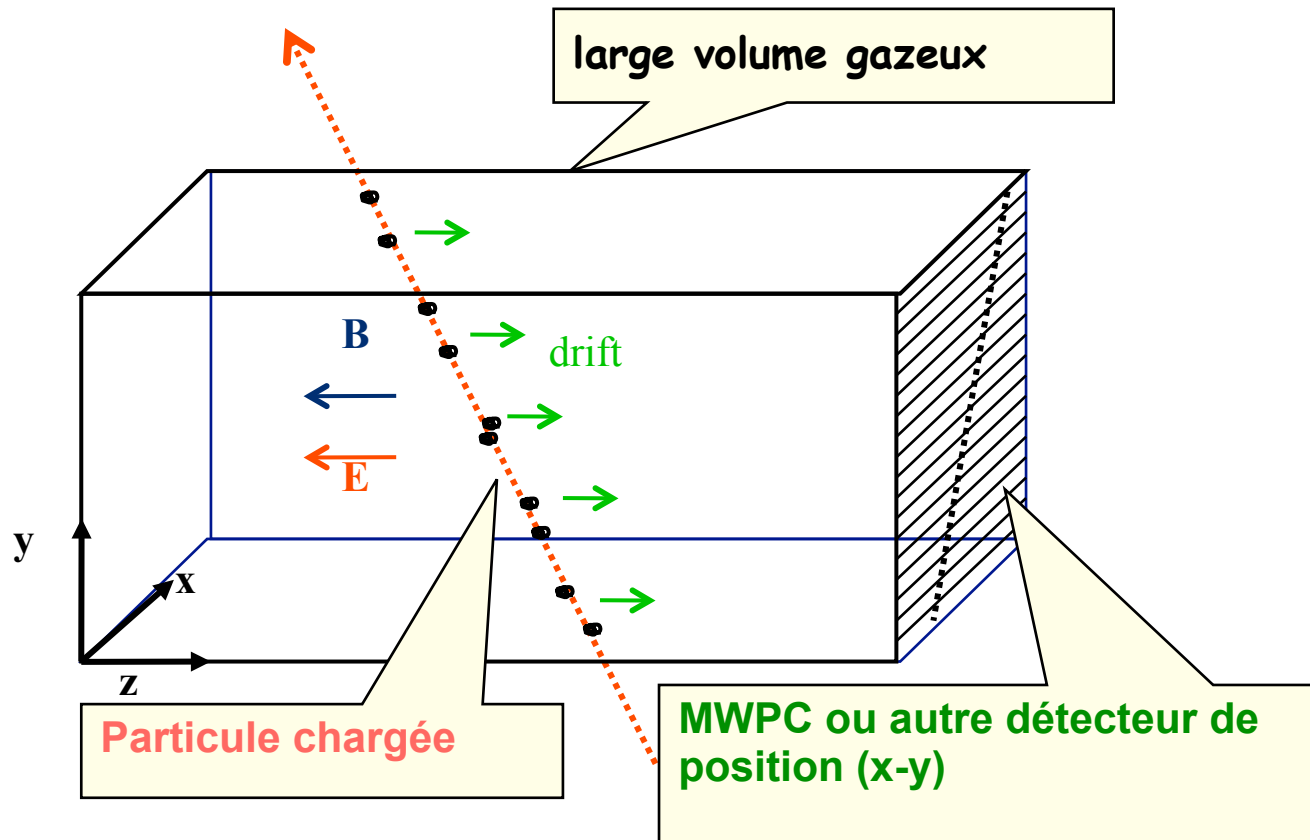

- permet une reconstruction complète dans un seul sous-détecteur
- de couvrir un grand volume
- bonne mesure de dE/dx

Exemple : la TPC d'ALICE (LHC) pour étudier les collisions d'ions lourds.

- $E : 400\text{V/cm}$
- Gain du gaz $>10^4$
- Résolution spatiale
 $\sigma_{x,y} = 0.25\text{mm}$
 $\sigma_z = 1\text{mm}$
- $B: 0.5\text{T}$

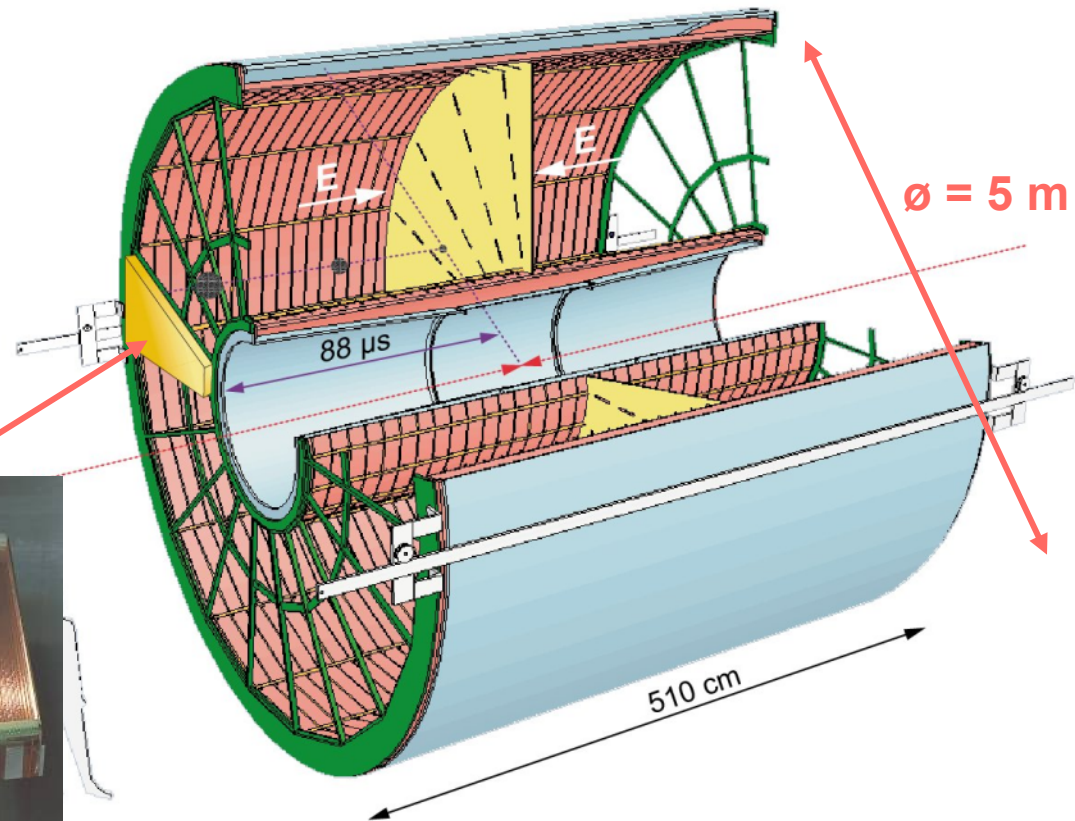

La plus grande TPC à gaz jamais construite :
 88 m^3 de gaz !

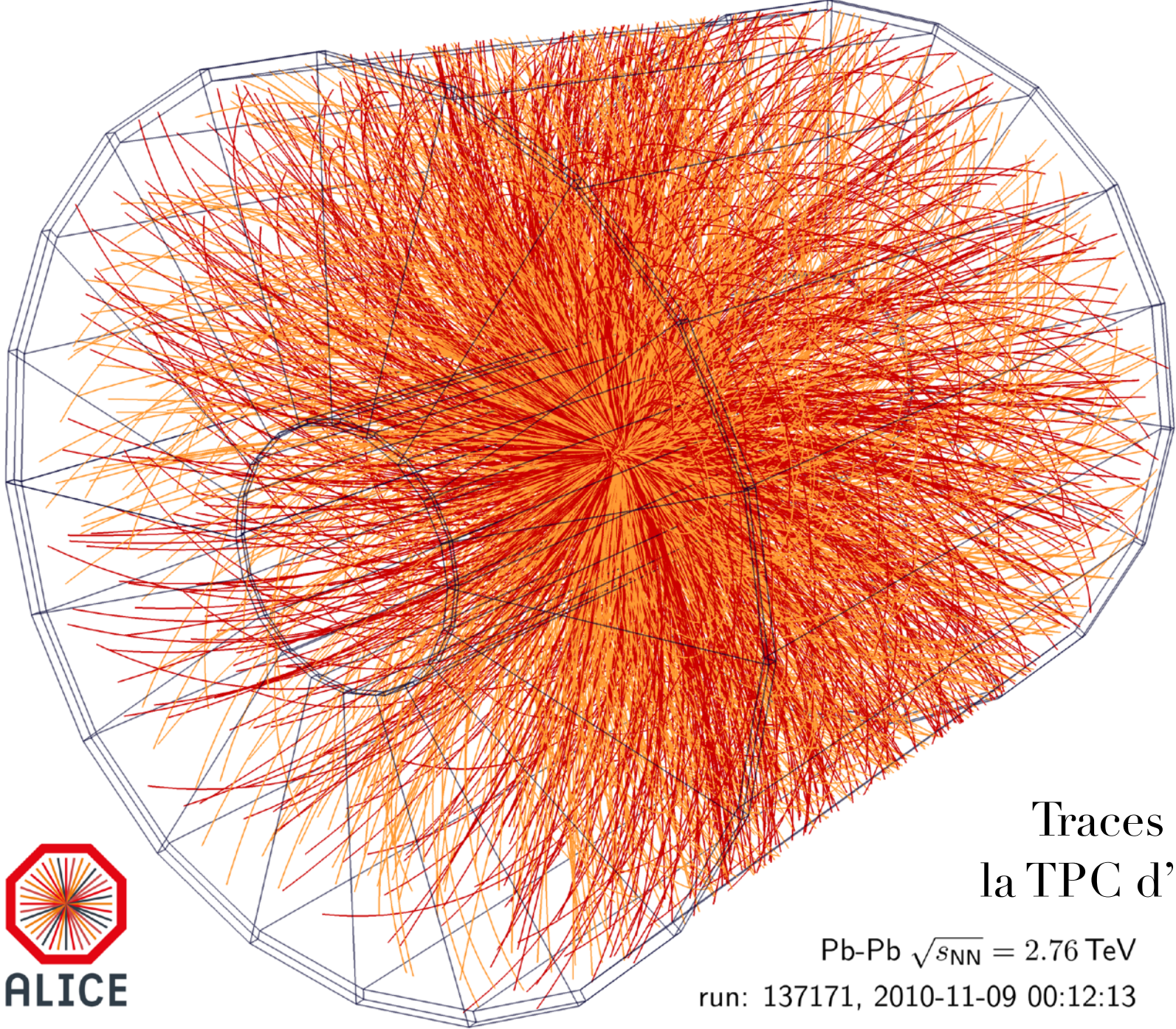

Traces dans la TPC d'ALICE

Pb-Pb $\sqrt{s_{NN}} = 2.76$ TeV

run: 137171, 2010-11-09 00:12:13

3.b Détecteurs à semi-conducteurs

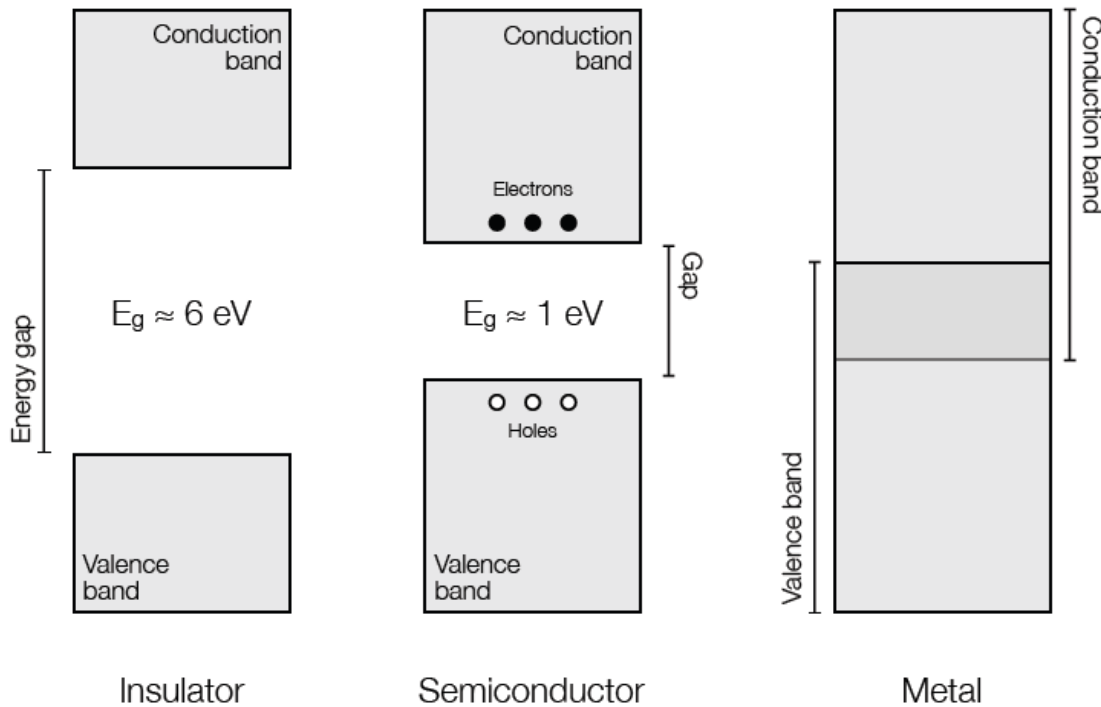

semi-conducteurs	E_{gap}
Si	1.11 eV
Ge	0.67 eV
isolants	E_{gap}
gaz noble	30 eV
scintillateur	100 eV

Exemple :
le silicium
(valence 4)

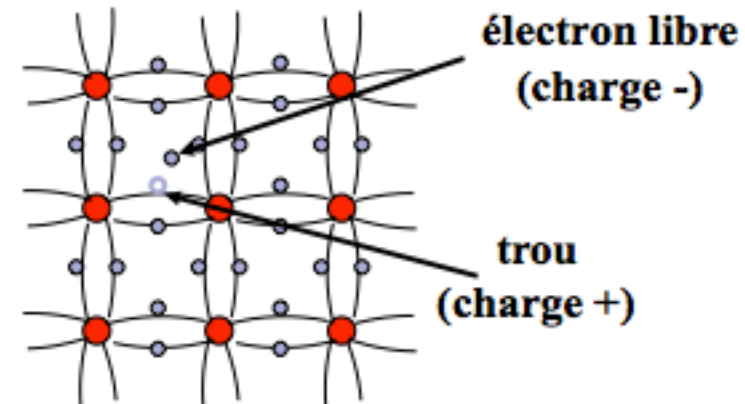

- pour augmenter le nombre de charges collectées
→ doper le semi-conducteur, avec un faible pourcentage d'impuretés..

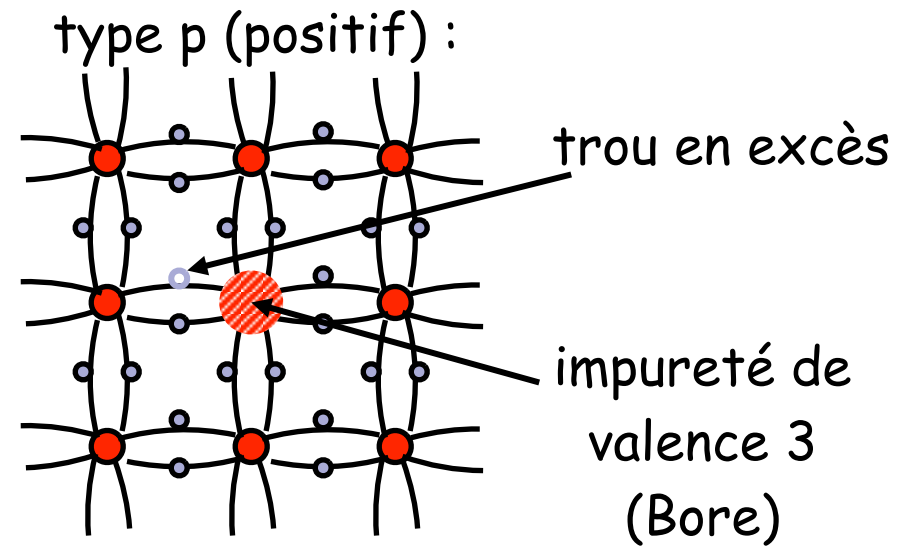
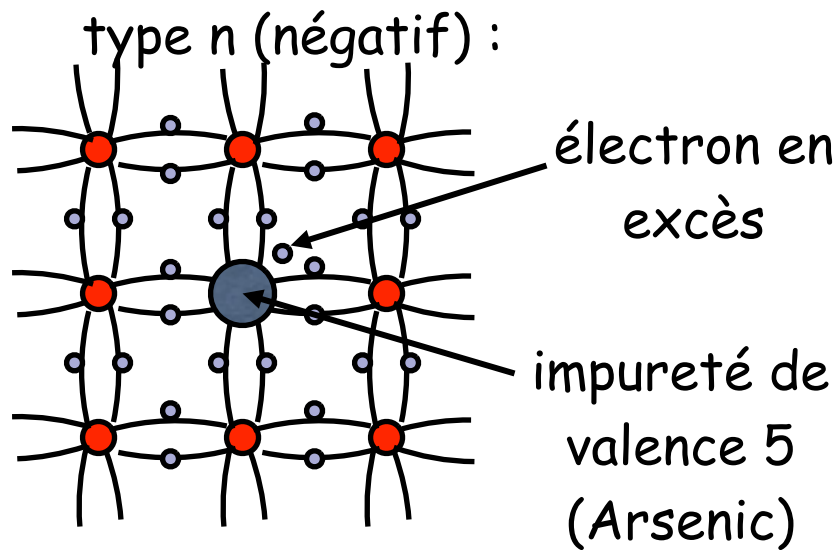

Détecteurs à semi-conducteurs

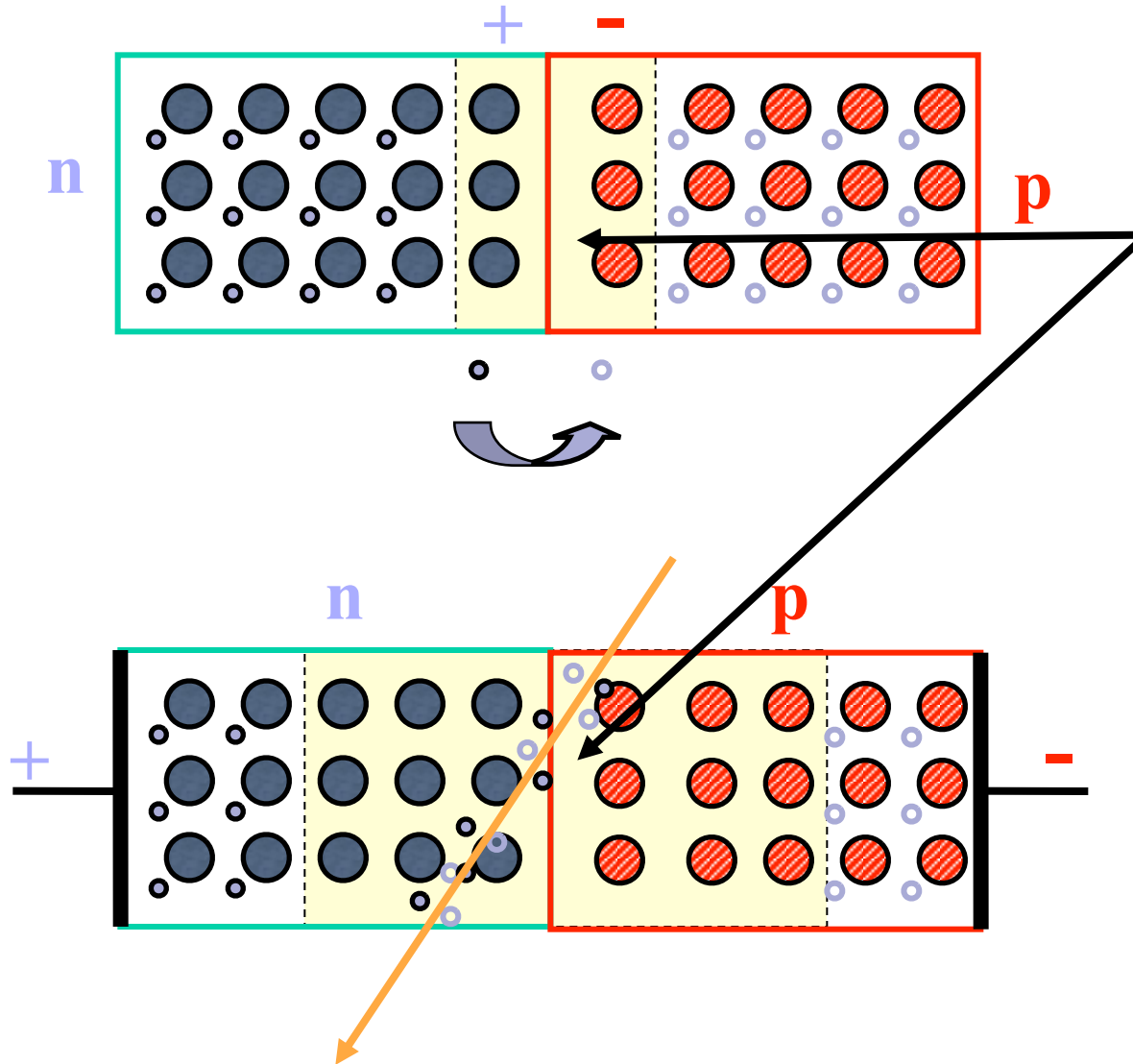

Jonction n-p

Zone dépeuplée: le bruit des porteurs thermiques est supprimé.

Détecteur : jonction n-p avec polarisation inverse

La particule chargée crée des paires électron-trou qui migrent vers les électrodes et y induisent un signal.

Les détecteurs à pistes pour un traceur (Si)

- une des électrodes est segmentée en fines pistes, chacune pouvant être connectée à un amplificateur.
- La distance entre 2 pistes, p , est typiquement de $20\ \mu\text{m}$ à $200\ \mu\text{m}$.
- Si toutes les pistes sont lues de manière binaire la résolution spatiale est donnée par :

$$\sigma = \frac{p}{\sqrt{12}} ; 5 - 50\ \mu\text{m}$$

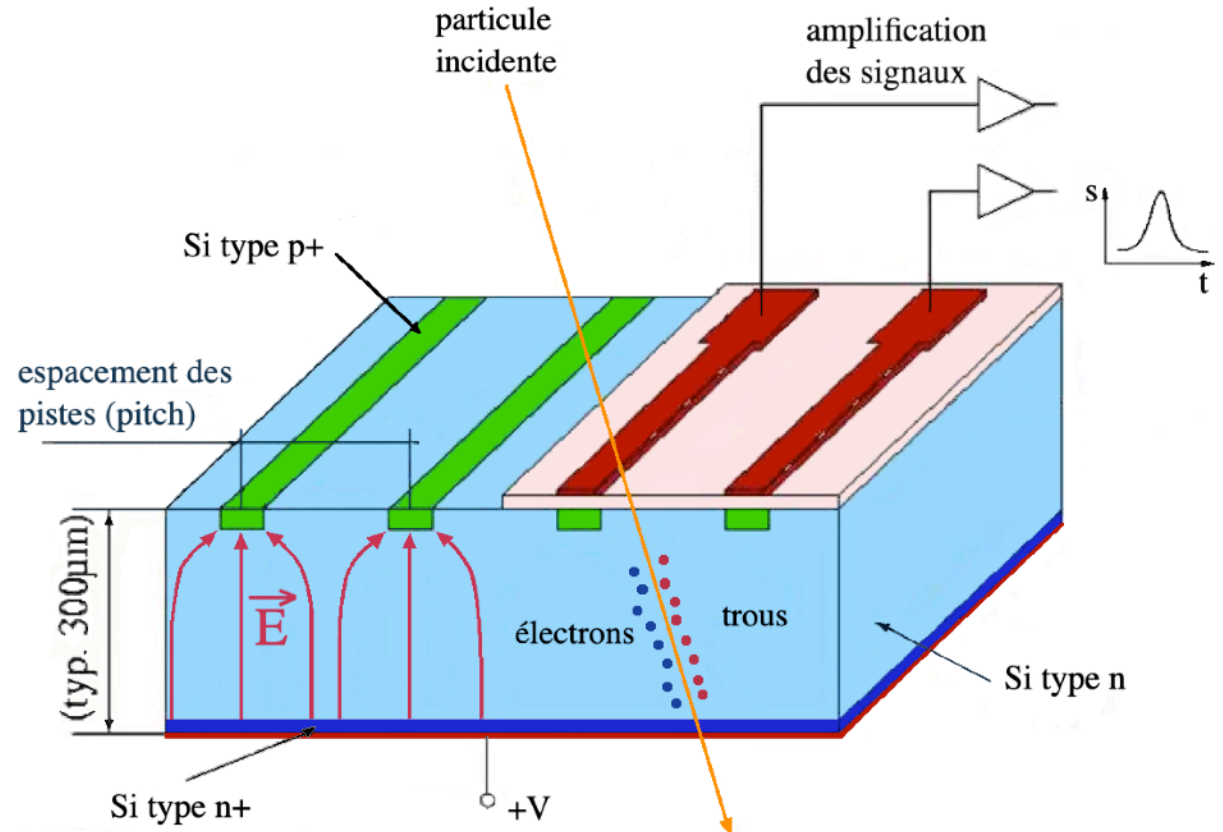

Le trajectographe (tracker) de CMS

Substrat silicium
jonction n-p épaisseur de
500 μm (ou 320 μm)
512 (ou 768) pistes

hybride
avec 4 (ou 6) puces de
lecture à 128 voies

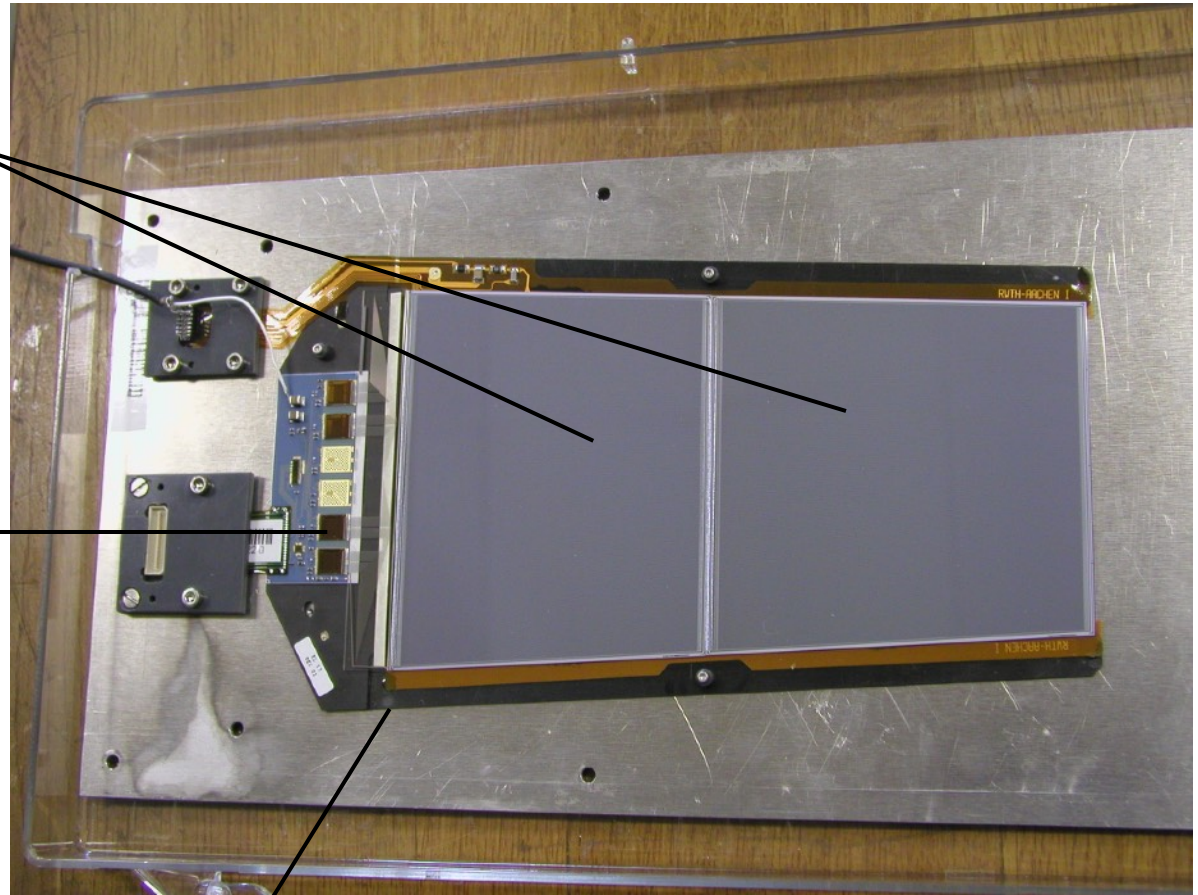

cadre évacuant la chaleur

Le trajectographe (tracker) de CMS

Outer Barrel (tonneau)

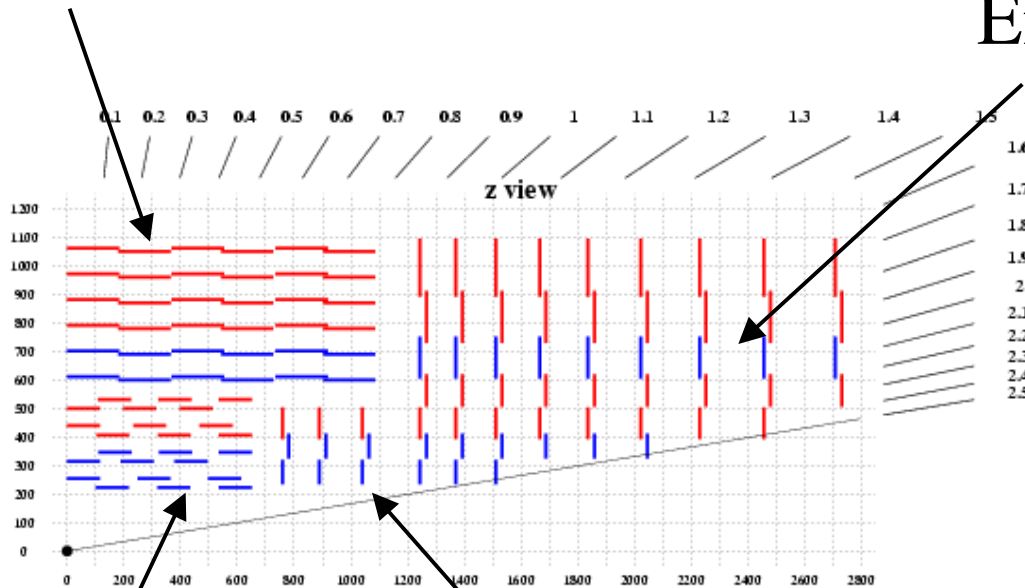

EndCap (bouchon)

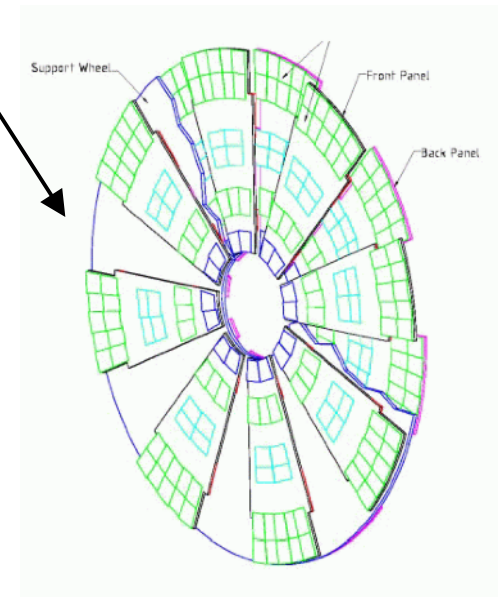

Module simple face

Module double face

(2 modules simple face collés dos à dos)

Inner Barrel

Inner Disk

Les détecteurs sont assemblés en sous-structures

exemples celles du trajectographe de CMS :

Des rangées (rods), pour la partie tonneau

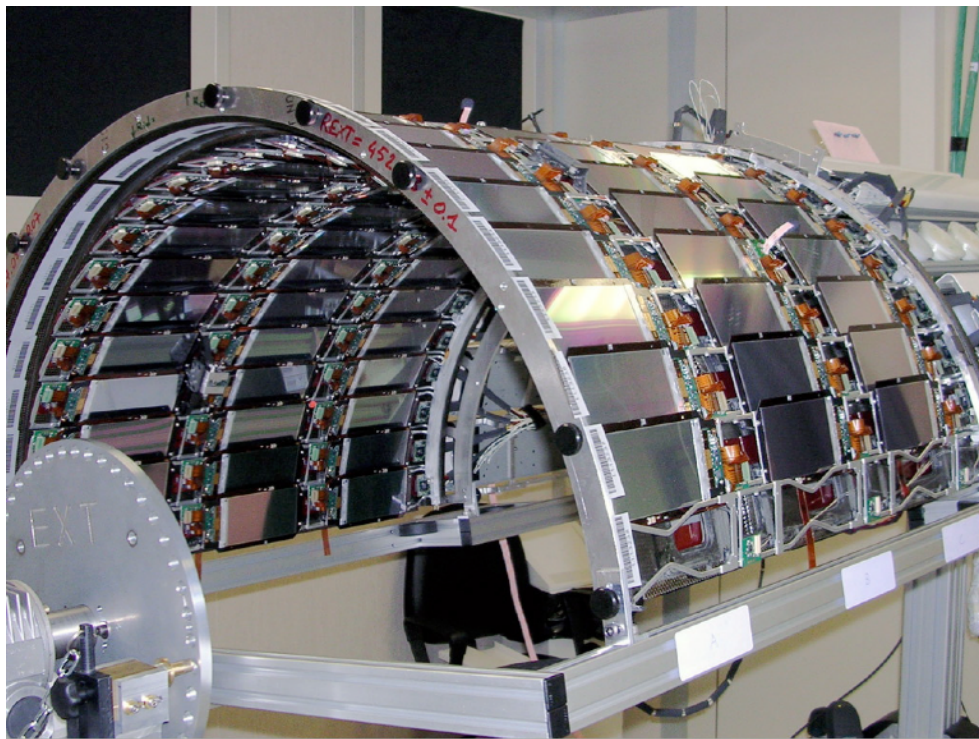

Des secteurs (pétales) pour les roues des bouchons



Les sous-structures sont ensuite arrangées en :

**Couches cylindriques concentriques,
pour la partie tonneau**

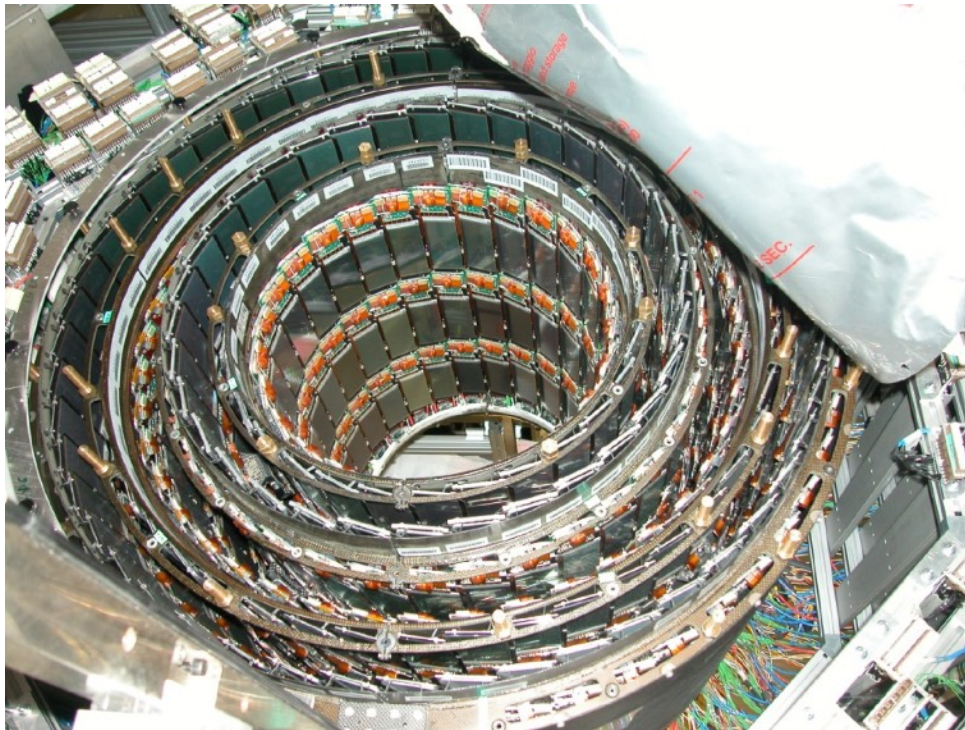

En roues pour les bouchons



Le traceur à pistes de CMS est le plus grand détecteur au Si jamais construit, plus grand d'un ordre de grandeur. Il comporte :

~15.000 détecteurs au Si

~214 m² de Si

~11 millions de canaux de lecture

**cables du traceur
interne (tonneau)**

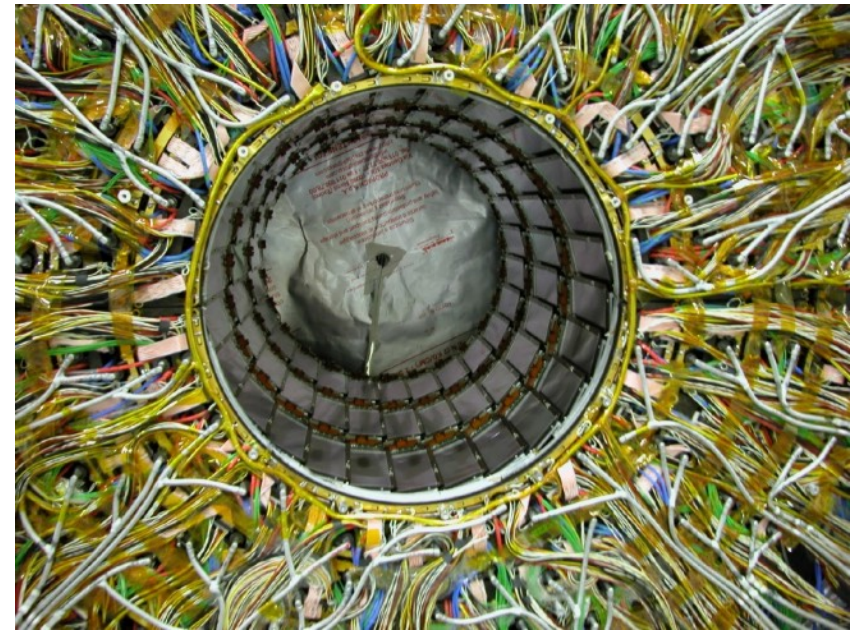
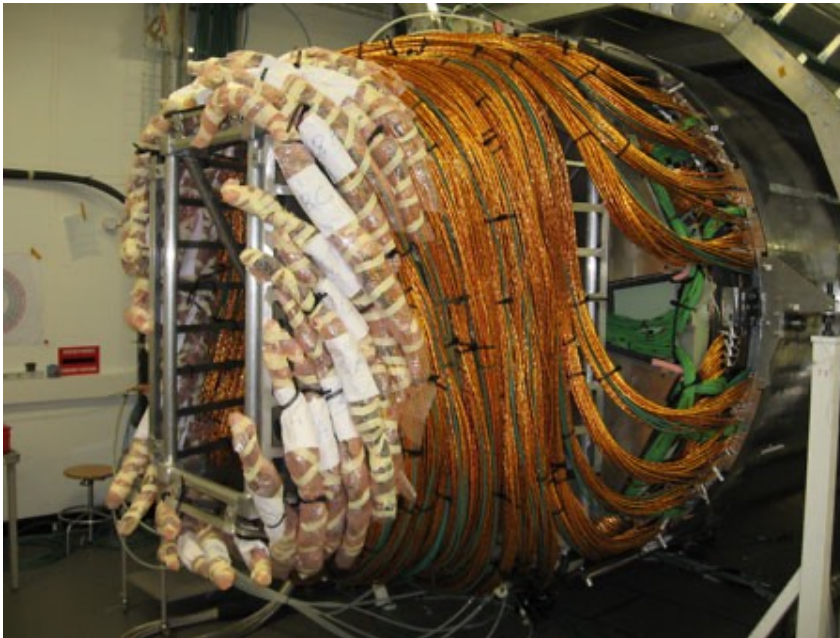

Semi-conducteurs: détecteurs à pixels

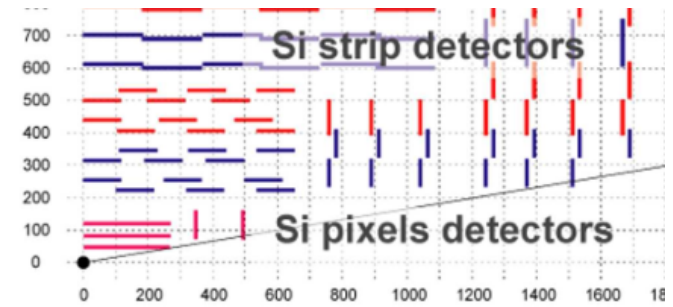
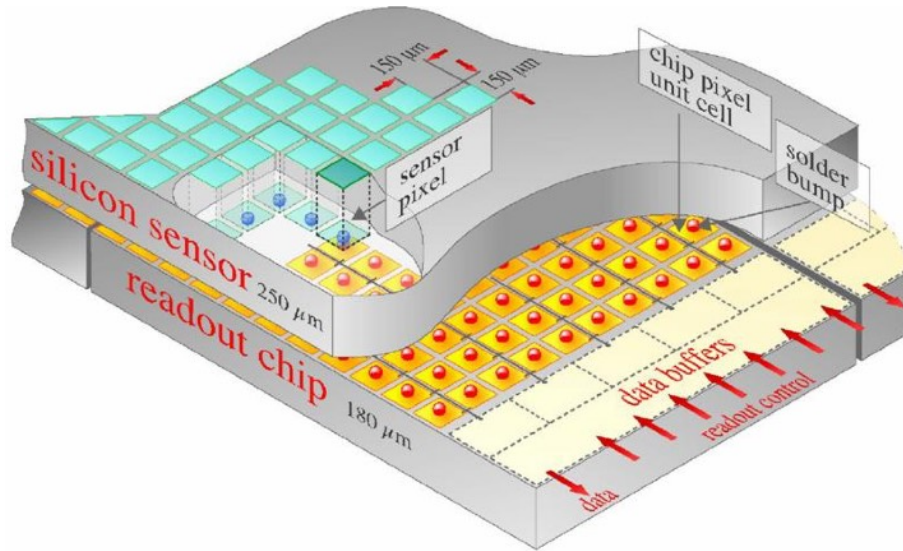

Détecteur de vertex à pixels de CMS :
66 millions de pixels ($100 \times 150 \mu\text{m}^2$)

$$\sigma_{r\phi} \sim \sigma_z \sim 15 \mu\text{m}$$

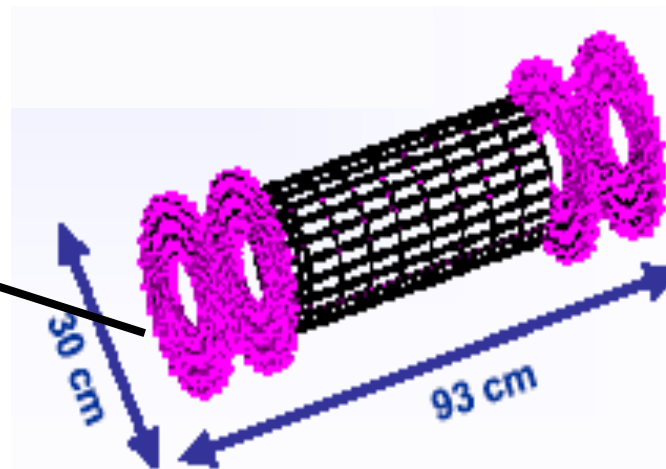
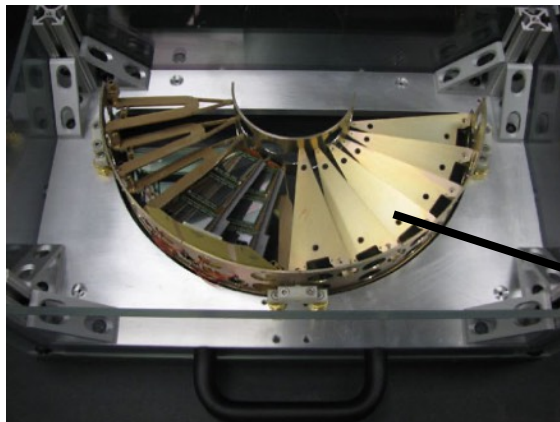

détecteurs de traces - matériaux morts

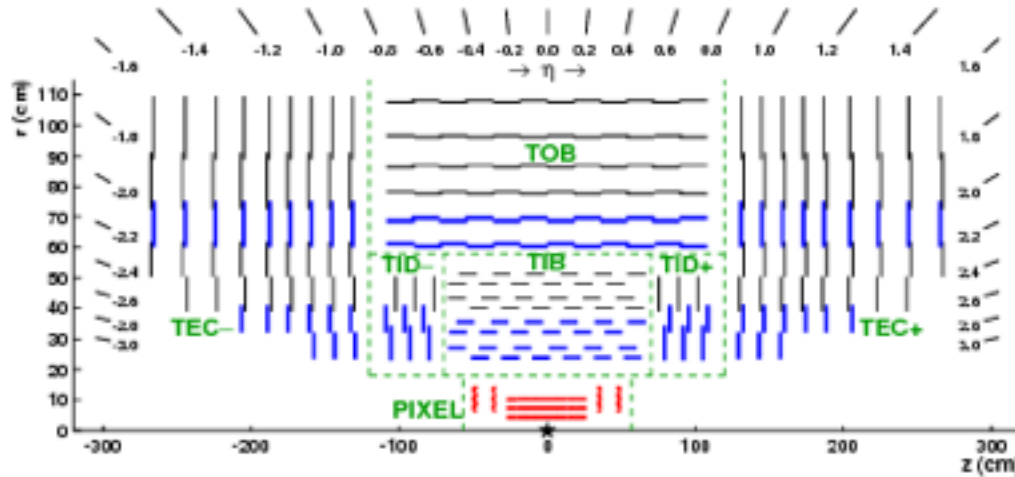

X_0 - longueur de radiation
 λ_I - longueur d'interaction (forte)

dans ce volume:

- 70% des photon se matérialisent
- 5% des pions de 5 GeV interagissent

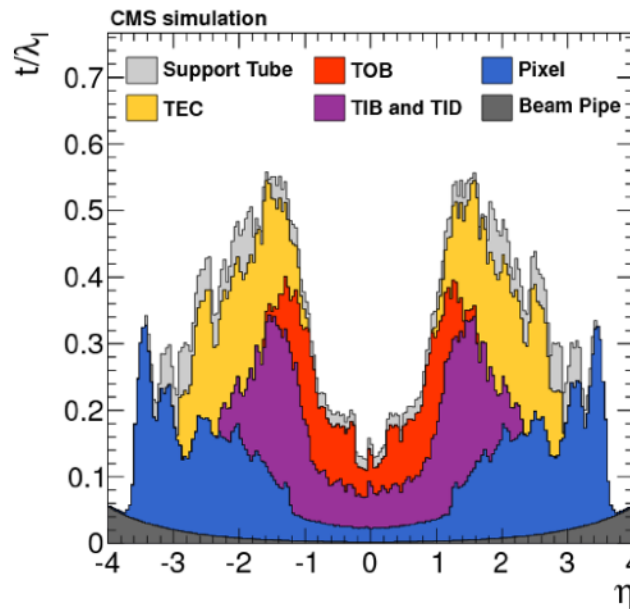
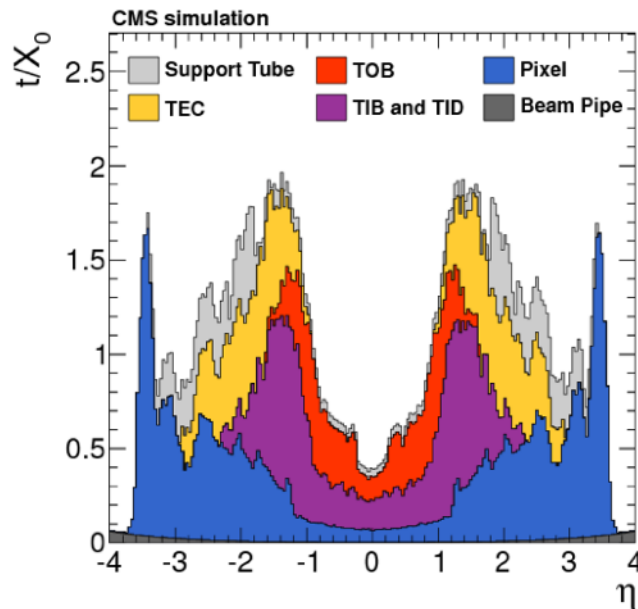

pseudo-rapacité :

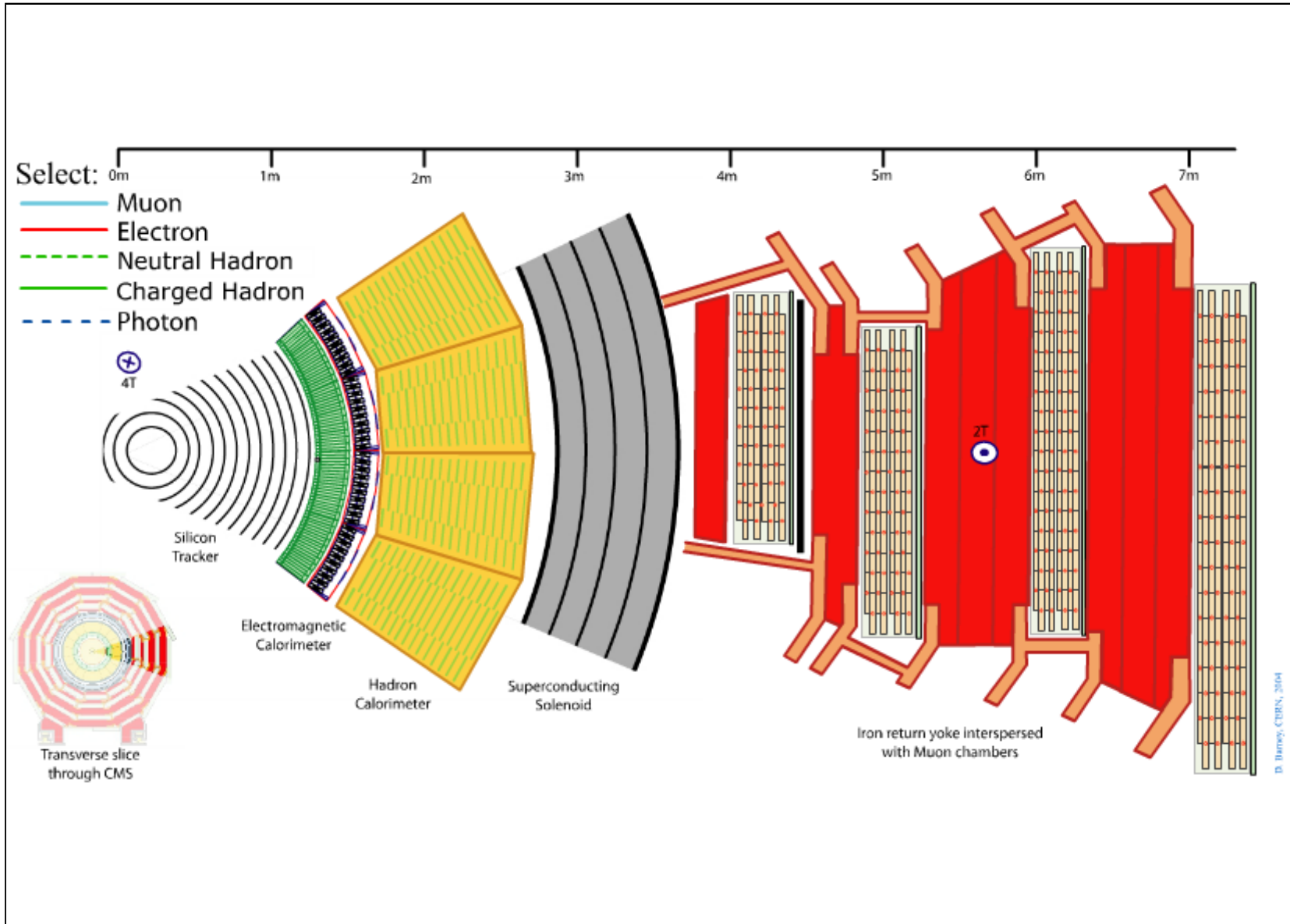

$$\eta = -\ln \left[\tan \left(\frac{\theta}{2} \right) \right]$$

Schéma général de CMS

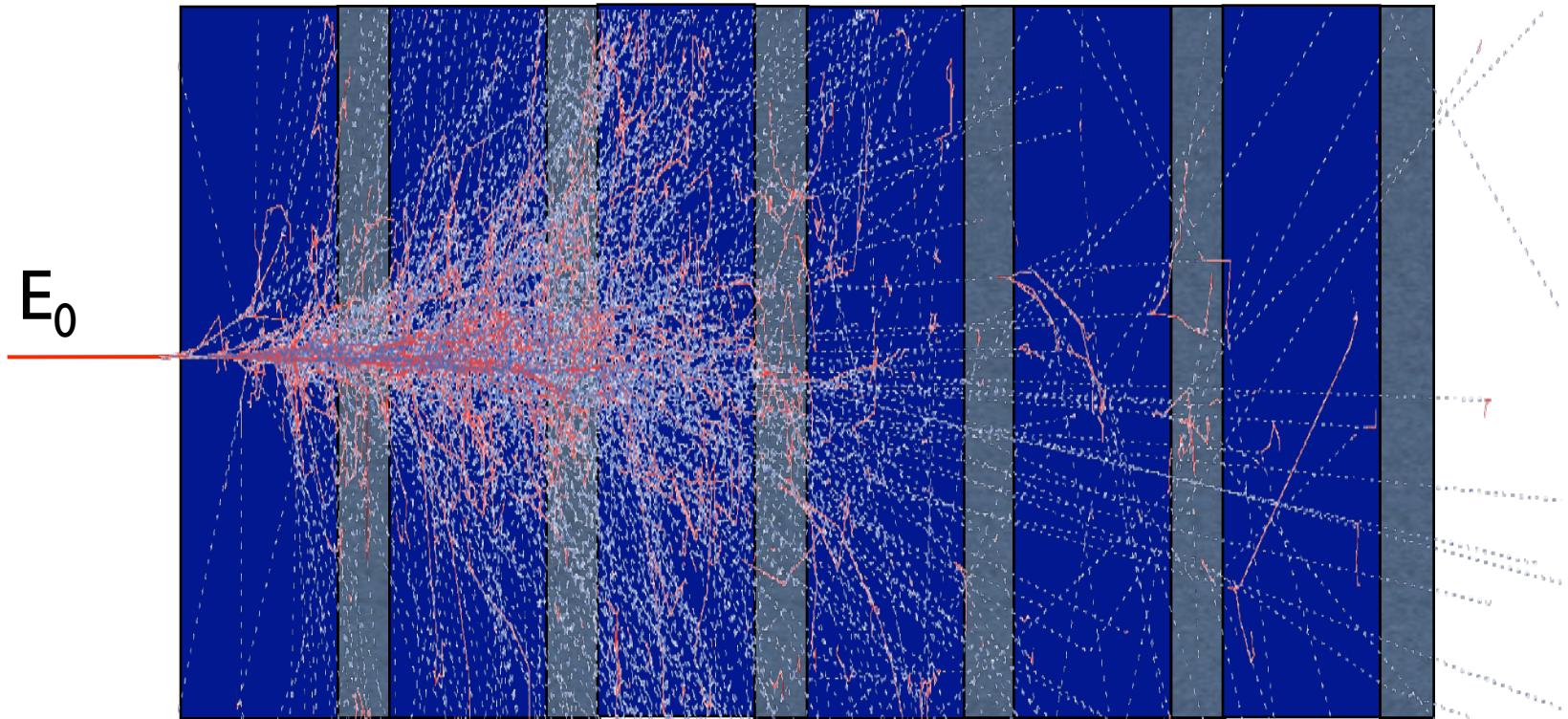

3.c Les calorimètres



élément actif : 
élément passif : 

- calorimètre à échantillonnage

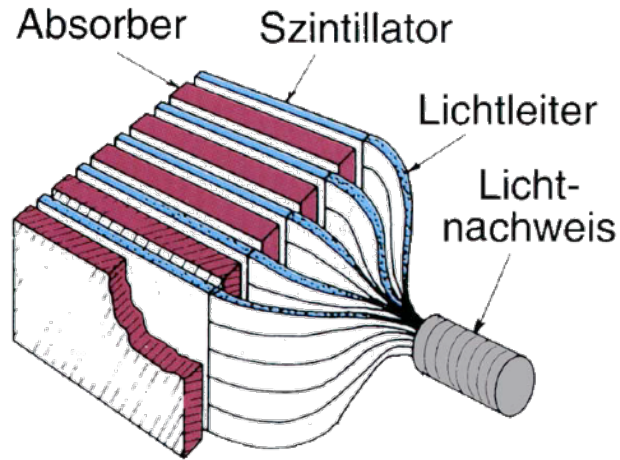

$$E^{rec} = C \sum_i E_i$$

↖ facteur de calibration

$$\frac{\Delta E^{rec}}{E^{rec}} = \frac{\Delta N}{N} = \frac{\sqrt{N}}{N} = \frac{1}{\sqrt{N}} \approx \frac{1}{\sqrt{E^{rec}}}$$

la résolution en énergie
croît avec l'énergie

- calorimètre homogène

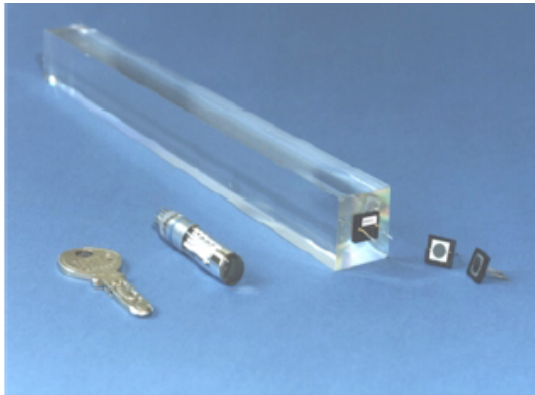

Le calorimètre é.m. de CMS, constitué de plus de 80000 cristaux de PbW₄, lus par des photodétecteurs.

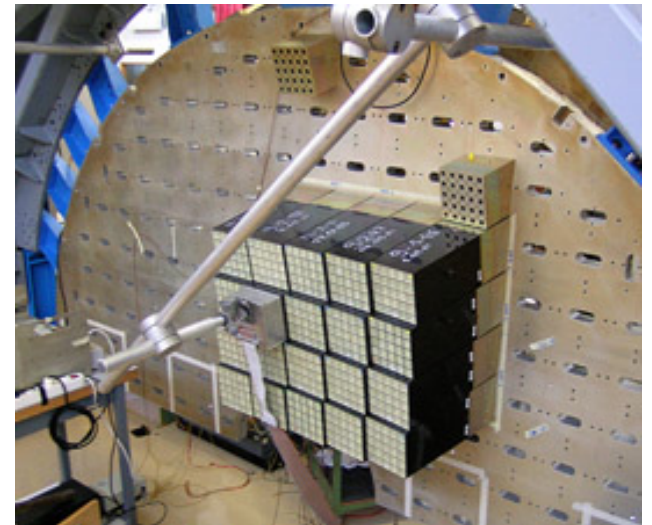

Les calorimètres

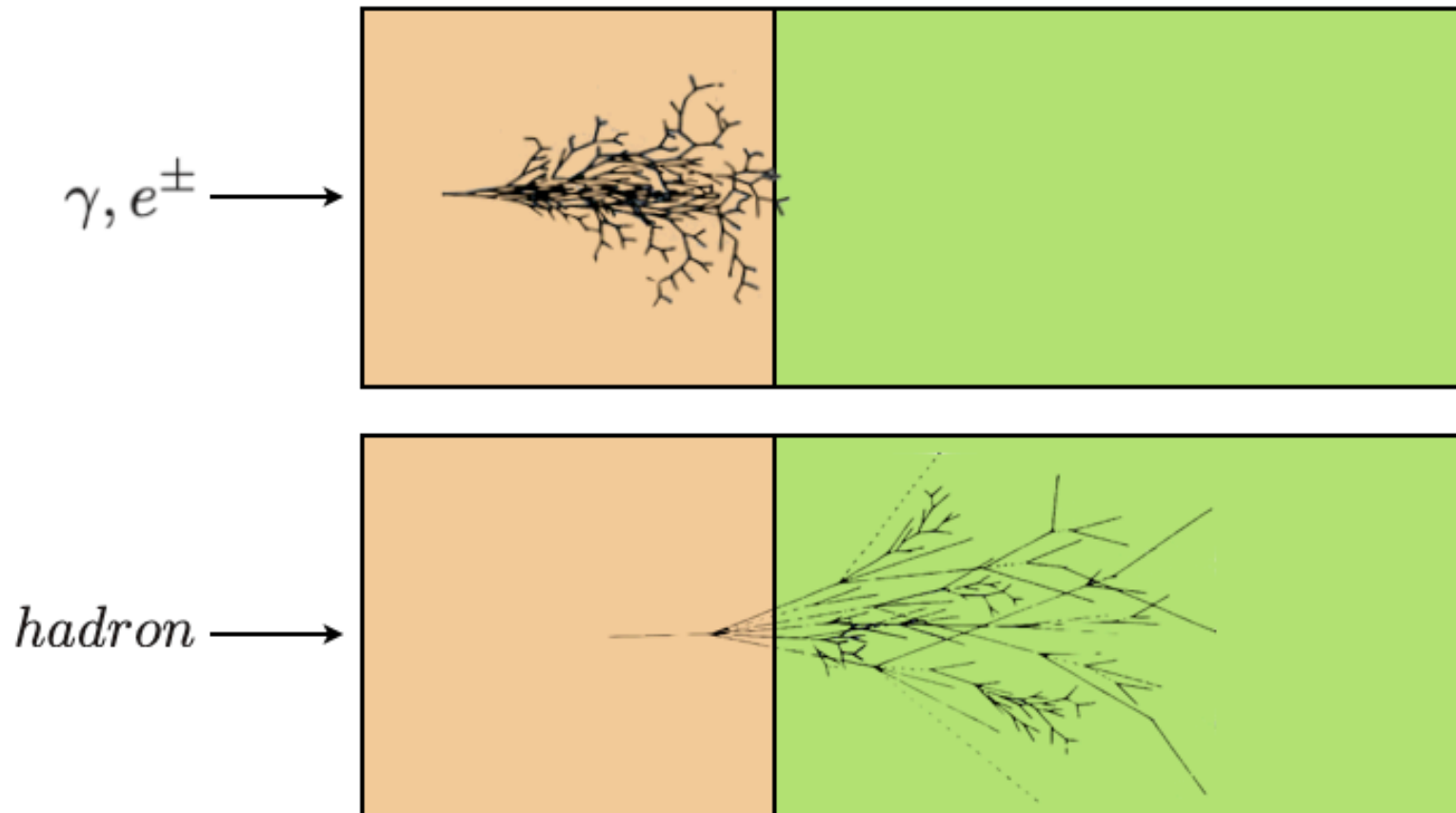

3.d Les détecteurs de muons

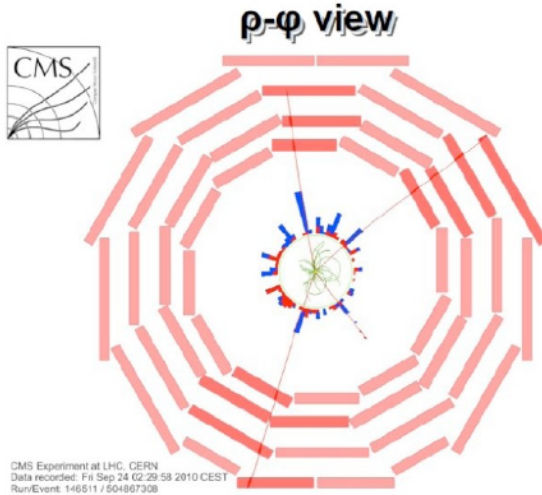
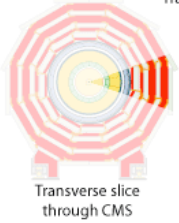
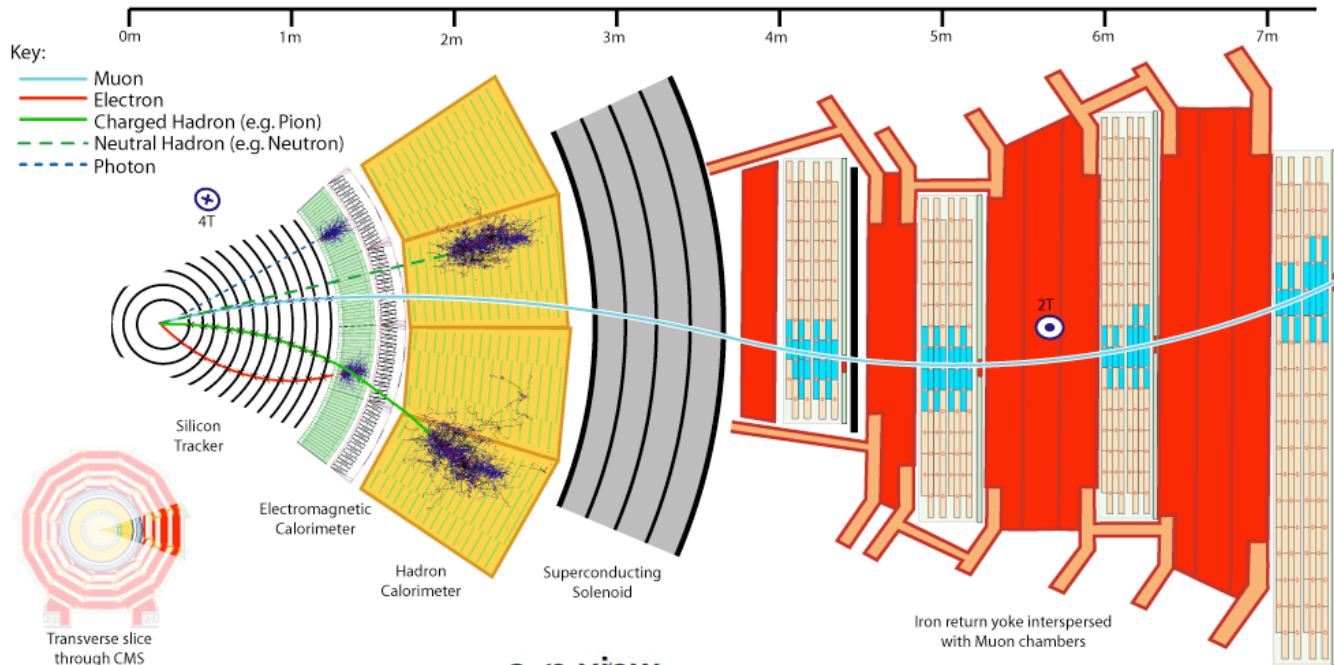

chambres à muons de DELPHI

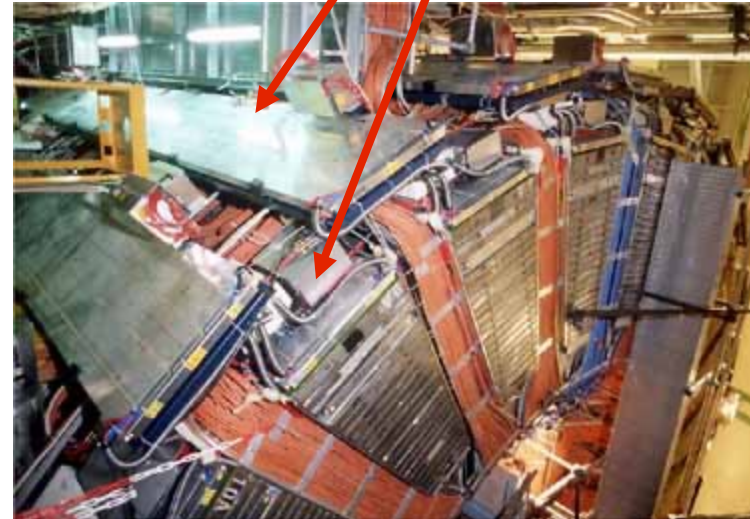

Signaux mesurés

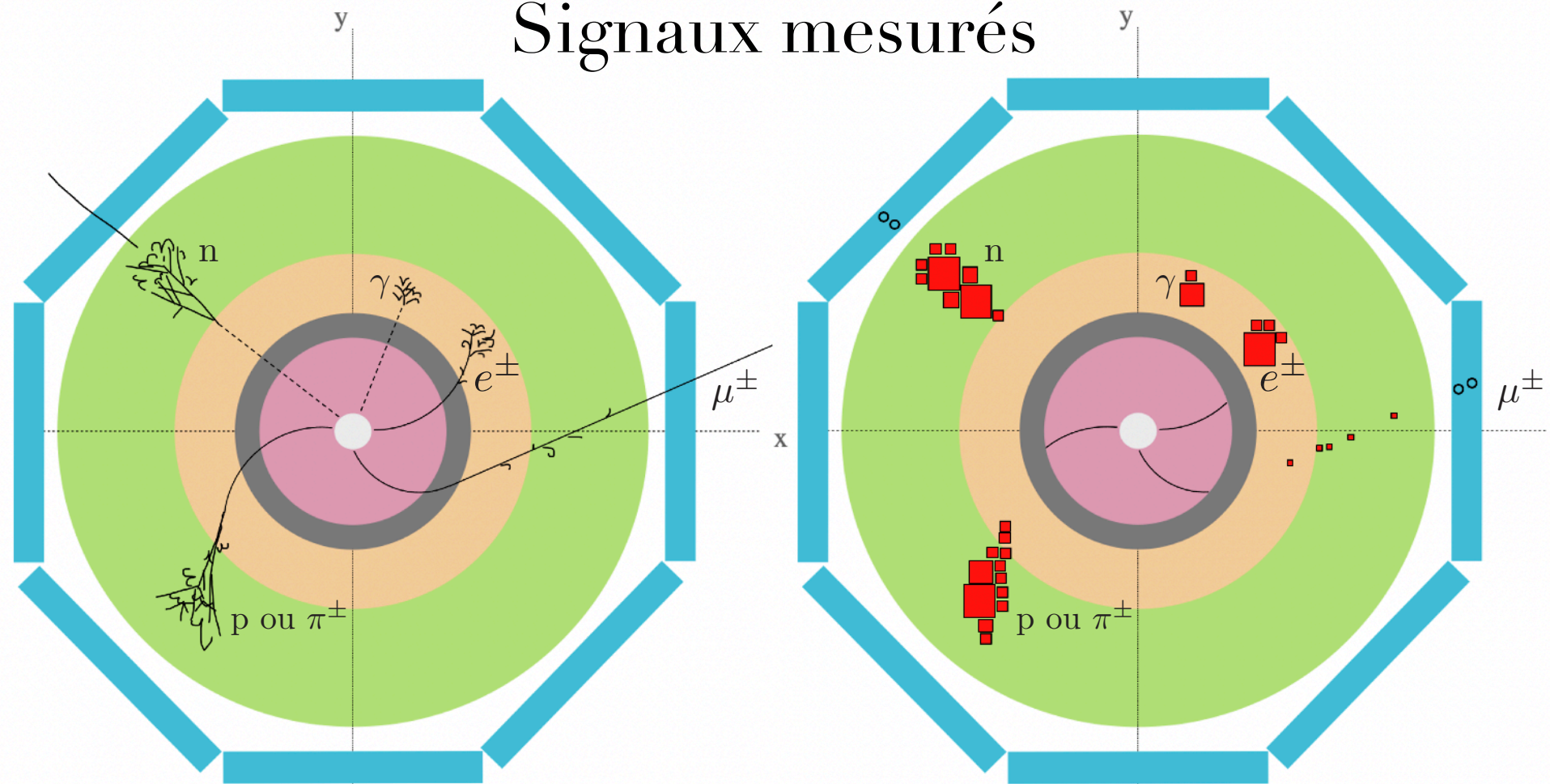

	traceur	calo EM	calo HAD	dét. muons
électron	trace	énergie	-	-
photon		énergie	-	-
hadron chargé	trace	-	énergie	-
hadron neutre		-	énergie	-
muon	trace	-	-	impacts

Les jets hadroniques

- à haute énergie les hadrons sont la plupart du temps regroupés en jets (ensemble de particules hadroniques ou issues de leurs désintégrations situées dans un cône).

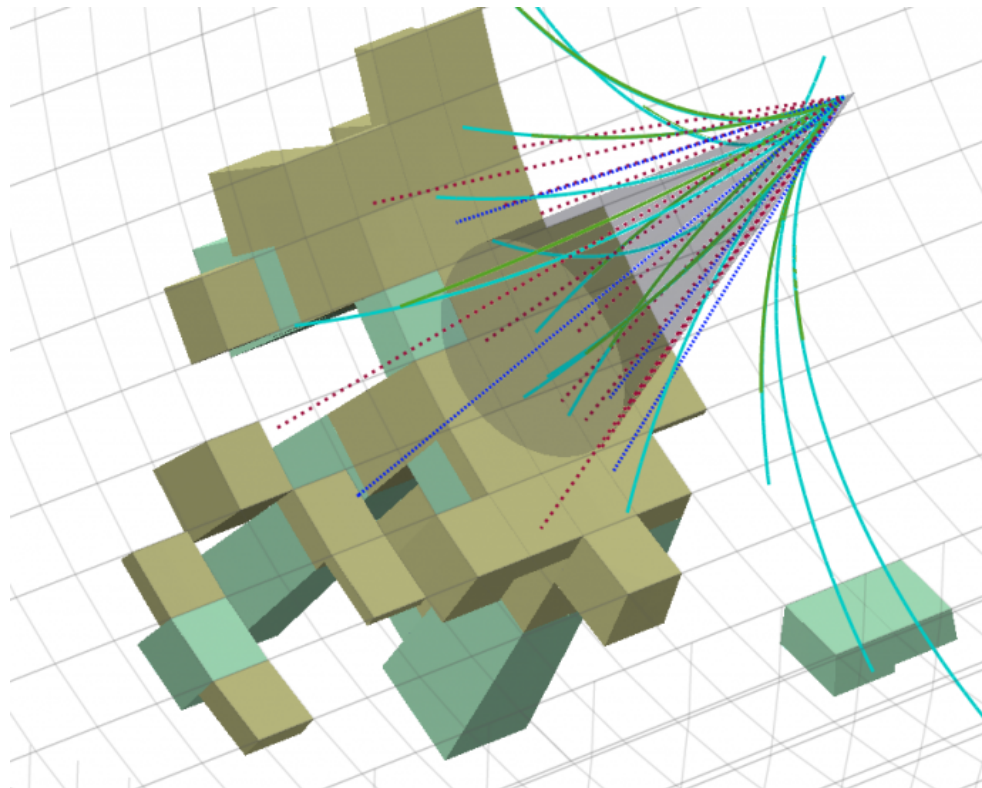

- dépôt calorimètre EM
- dépôt calorimètre HAD
- électron/positon
- hadron chargé
- ⋯ photon
- ⋯ hadron neutre
- ⌒ jet reconstruit

4. Expériences à cible fixe

- la géométrie du détecteur qui doit tenir compte de ce que les particules sont émises vers l'avant (conservation quantité de mvt).

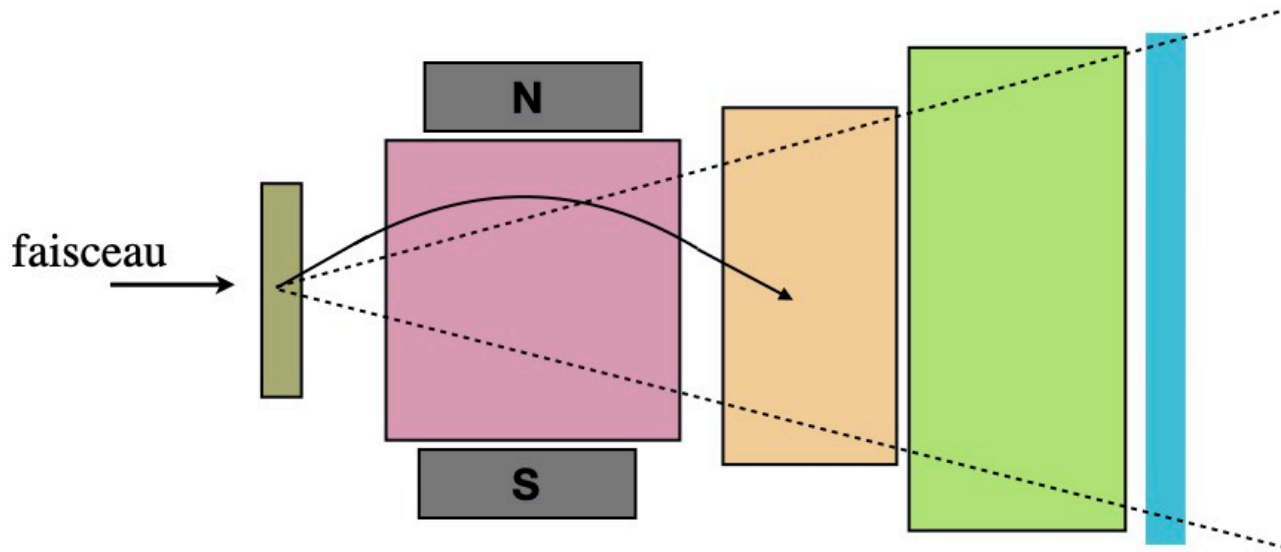

- cible
- les détecteurs de traces
- le solénoïde
- le calorimètre électromagnétique
- le calorimètre hadronique
- le détecteur de muons

5. Ring Imaging Cherenkov (RICH)

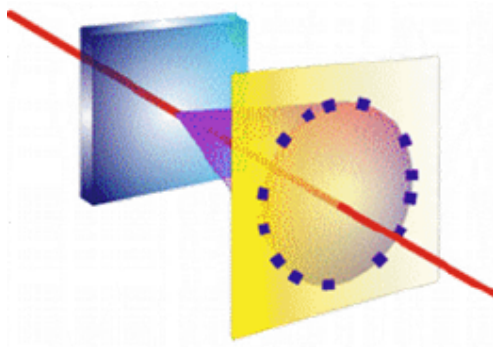

à radiateur solide - changement de l'indice de réfraction

anneaux de lumière produite

-  dans l'aérogel
-  dans le C_4F_{10}

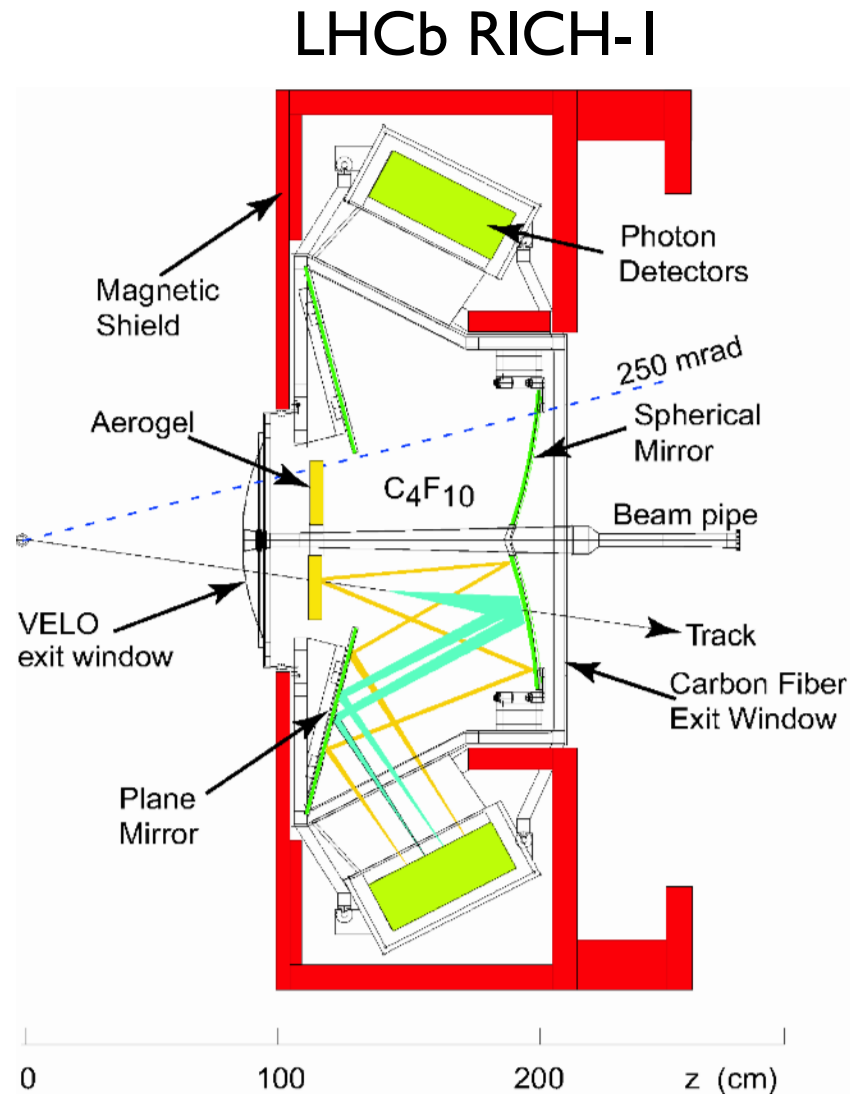

à radiateur solide et gazeux

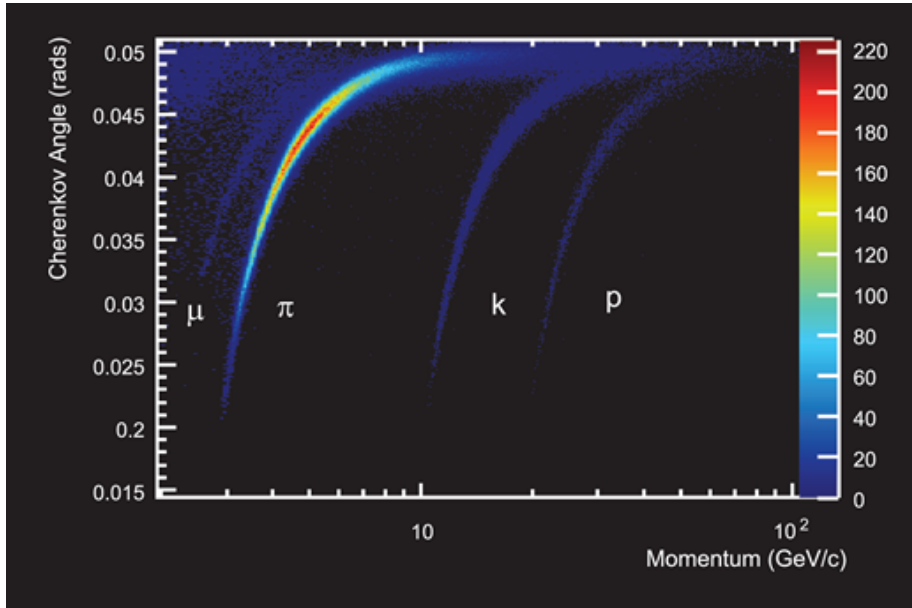

LHCb RICH

Réponse des photo-détecteurs
pour un événement typique

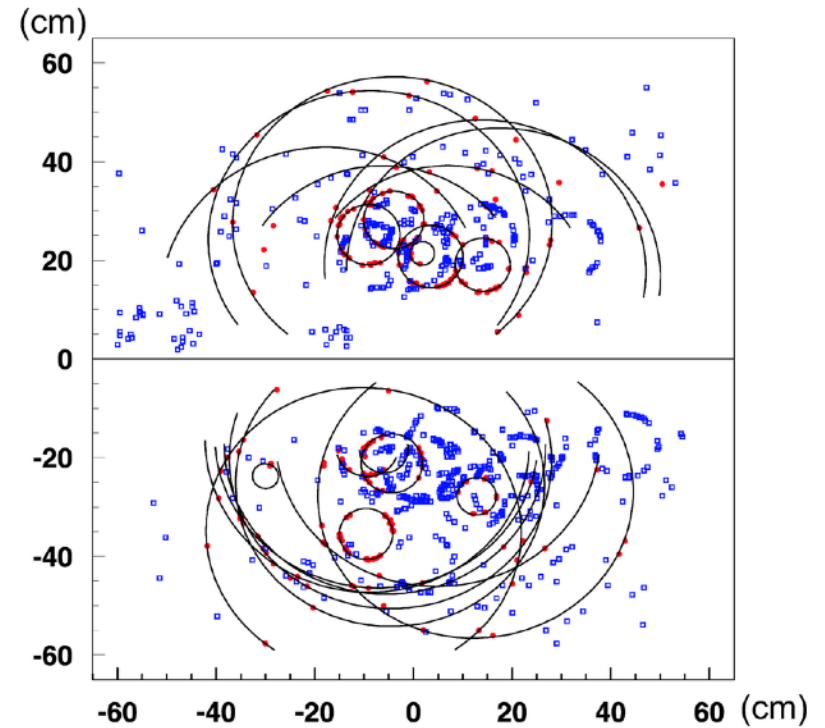

combinaison des mesures du traceur
(momentum) et du RICH (Cherenkov angle)
→ identification

Expérience oscillation neutrinos K2K

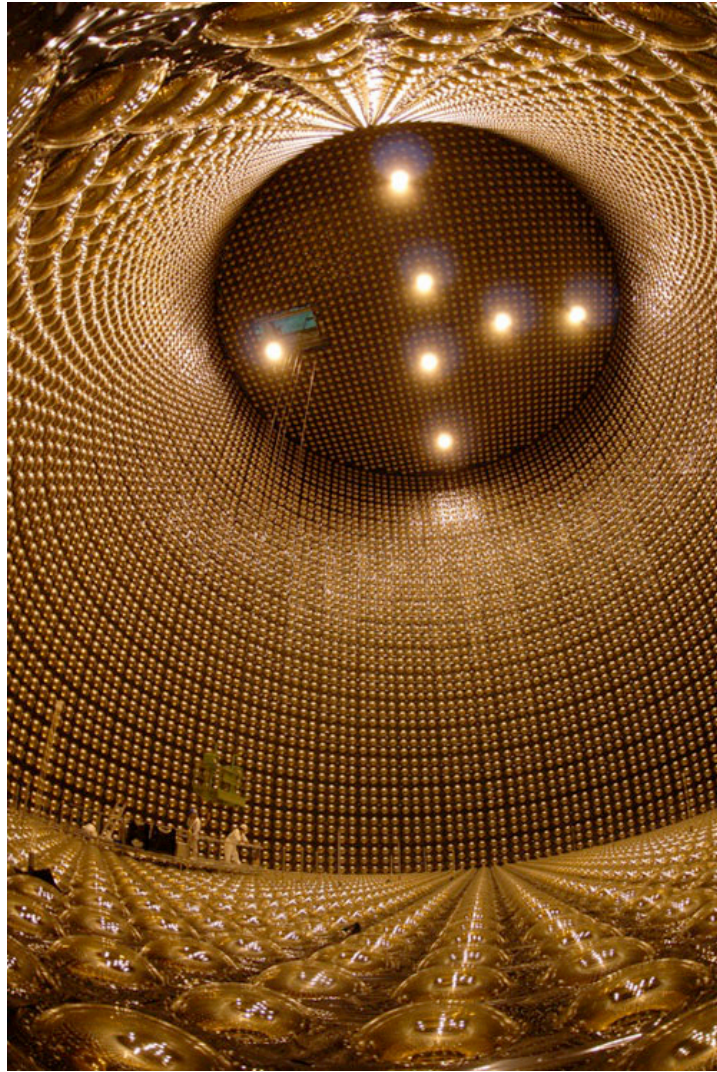

tank cylindrique rempli d'eau (1k tonne)
(39.3 m diamètre - 41.4 m hauteur)
11000 tubes photomultiplicateurs

